

•BUZZI
SPACE

**•BUZZI
SPACE**



PRODUCT FAMILIES

•BUZZI
ZONE
p.17

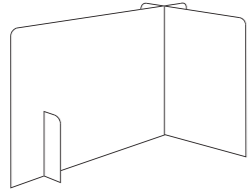

•BUZZI
GRIP
p.59

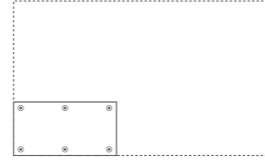

•BUZZI
COCKPIT
p.111

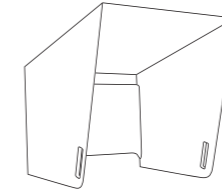

•BUZZI
LOOSE
p.147

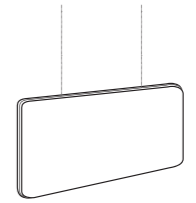

•BUZZI
SCREEN
p.23

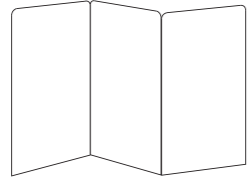

•BUZZI
BACK
p.65

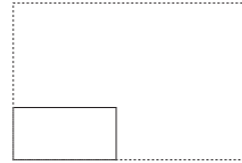

•BUZZI
SKIN
p.117

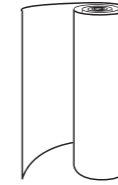

•BUZZI
CUBE 3D
p.153

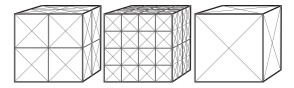

•BUZZI
FREE
p.33

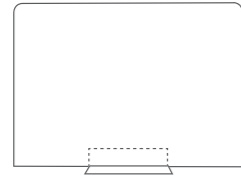

•BUZZI
DESK
p.71

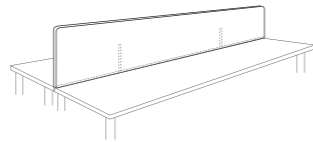

•BUZZI
SKIN 3D TILE
p.125

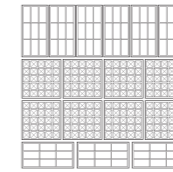

•BUZZI
SPOT 3D
p.161



•BUZZI
BLINDS
p.37

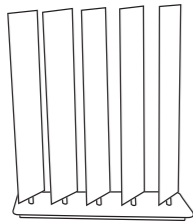

•BUZZI
BOOTH
p.77

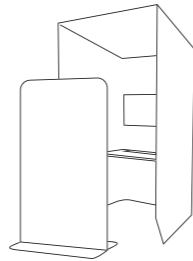

•BUZZI
POD
p.133

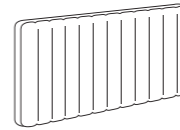

•BUZZI
SWITCH
p.167

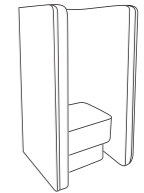

•BUZZI
LIGHT
p.45

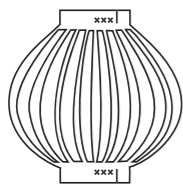

•BUZZI
HUB
p.89

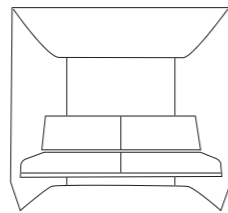

•BUZZI
LAND
p.133

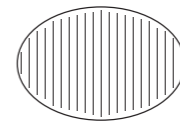

•BUZZI
WINGS
p.177

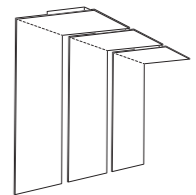

•BUZZI
BOARD
p.53

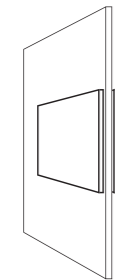

•BUZZI
HOOD
p.103

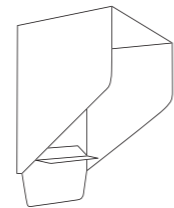

•BUZZI
PLANTS
p.141

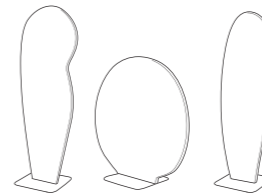

•BUZZI
ME
p.185

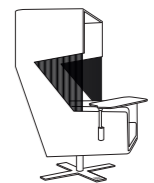

p.191 BUZZI
SOON!

Product Families	4
Contents	7
Born in Belgium	9
BuzziZone	17
BuzziScreen	23
BuzziFree	33
BuzziBlinds	37
BuzziLight	45
BuzziBoard	53
BuzziGrip	59
BuzziBack	65
BuzziDesk	71
BuzziBooth	77
BuzziHub	89
BuzziHood	103
BuzziCockpit	111
BuzziSkin	117
BuzziSkin 3D Tile	125
BuzziPod BuzziLand	133
BuzziPlants	141
BuzziLoose	147
BuzziCube 3D	153
BuzziSpot 3D	161
BuzziSwitch	167
BuzziWings	177
BuzziMe	185
	191
BuzziMaterial	205
Acoustic Effectiveness	214
Environmental Policy	218
Some References	220
Sales Offices	222
Contact Information	224





A WORLD OF SILENCE...

Belgian company BuzziSpace was established in 2007. The products of the new brand hit the mark instantly worldwide because they met an ever increasing need: bringing silence and style to open areas such as offices and lofts.

Their first four products - BuzziZone, BuzziBoard, BuzziLight and BuzziScreen - by in-house designer Sas Adriaenssens, immediately won international design awards such as the Marie-Claire Maison Award at Maison & Objet in Paris. BuzziSpace's 100% ecological story soon became an example for the design industry: thanks to BuzziSpace, recycling and cool design goes hand in hand today. New products by amongst others Alain Gilles, who also designed for Bonaldo and Casamania, soon followed. His BuzziBooth, BuzziHood, BuzziBlinds and BuzziCockpit were loved by the international press and are currently used at Microsoft, Facebook, SAS Airlines and Google. BuzziSpace now also makes furniture that brings both flexibility and modularity to corporate and residential environments: the BuzziSwitch collection combines ecological wood and felt in popular modern-day shapes.

For BuzziSpace the recycling of PET bottles, the basic raw material for its products is just as important as the organic glue that is used. Their designs also meet rapidly changing environments worldwide: our offices and houses are becoming more compact and we are increasingly opting for openness. Buzzi products combine aesthetics and noise reduction thanks to sound absorbing Eco felt in great pieces that increase every-day life by fun factor ten.

BuzziSpace has branches all over the world with showrooms in Chicago, Sydney, London, Rotterdam and Cologne & of course the HQ in Antwerp, Belgium.

- | | |
|--|---------------------------------|
| Design Brussels Awards 2007 | (Best Belgian Product) |
| L'esprit Marie Claire Maison 2007 | (Maison & Objet Paris) |
| Design at Work 2008 | (Interieur Foundation) |
| Henry Van de Velde Label 2009 | (Design Flanders) |
| Ecodesign Award 2009 | (OVAM) |
| Interior Design USA 2011 | (Best of Year 2011) |
| Henry van de Velde Label 2011 | (Design Flanders) |
| Mixology Award London 2012 | (Product of the year, Surfaces) |
| Metropolis Magazine Award Chicago 2012 | (Best Product in Show) |
| Designer of the Year 2012 | (Alain Gilles) |



A WORLD OF SILENCE...

Het Belgische BuzziSpace werd in 2007 opgericht. De producten van het merk waren wereldwijd meteen een schot in de roos, omdat ze inspelden op een steeds groter wordende nood: stilte en stijl brengen in open ruimtes zoals kantoren en lofts.

Hun eerste vier producten - BuzziZone, BuzziBoard, BuzziLight en BuzziScreen - van huisontwerpster Sas Adriaenssens, kregen meteen internationale designprijzen zoals de Marie-Claire Maison Award op Maison & Objet in Parijs. Het 100% ecologische verhaal van BuzziSpace werd al snel een voorbeeld voor de designindustrie: recyclage én hippe ontwerpen gaan dankzij hen vandaag wél hand in hand. Al snel volgden nieuwe producten van onder andere Alain Gilles, die eerder al tekende voor merken als Bonaldo en Casamania. Zijn BuzziBooth, -Hood, -Blinds en -Cockpit werden geprezen door de internationale pers en worden vandaag ingezet in de kantoren van Microsoft, Facebook, SAS Airlines en Google. Ondertussen editeert BuzziSpace ook meubels die zowel in een professionele als een residentiële omgeving flexibiliteit en modulariteit toelaten: zo fuseert hun BuzziSwitch-collectie ecologisch hout en vilt in een zeer geliefde actuele vormtaal.

Voor BuzziSpace is de recyclage van petflessen als basisgrondstof voor hun producten even belangrijk als de organische lijm die ze gebruiken. Bovendien spelen ze met hun ontwerpen in op de snel veranderende leefomgevingen wereldwijd: onze kantoren en huizen worden compacter, terwijl we meer en meer kiezen voor openheid. De BuzziProducts bundelen esthetiek en geluidsreductie dankzij het geluidsabsorberende ecovilt in wondermooie objecten die het leven van alle dag met tien fun factors verhogen.

BuzziSpace heeft vandaag wereldwijde vertakkingen met showrooms in Chicago, Sydney, Londen, Rotterdam, Keulen & uiteraard hun HQ in Antwerpen België.

Design Brussels Awards 2007	(Best Belgian Product)
L'esprit Marie Claire Maison 2007	(Maison & Objet Paris)
Design at Work 2008	(Interieur Foundation)
Henry Van de Velde Label 2009	(Design Flanders)
Ecodesign Award 2009	(OVAM)
Interior Design USA 2011	(Best of Year 2011)
Henry van de Velde Label 2011	(Design Flanders)
Mixology Award London 2012	(Product of the year, Surfaces)
Metropolis Magazine Award Chicago 2012	(Best Product in Show)
Designer of the Year 2012	(Alain Gilles)



A WORLD OF SILENCE...

L'entreprise belge BuzziSpace a été créée en 2007. Les produits de la nouvelle marque ont d'emblée cartonné dans le monde entier, car ils répondent à un besoin de plus en plus palpable : la nécessité d'introduire le silence et le style dans des espaces ouverts tels que les bureaux et les lofts.

Ses quatre premiers produits - BuzziZone, BuzziBoard, BuzziLight et BuzziScreen -, conçus par la créatrice maison Sas Adriaenssens, ont d'emblée été couronnés de prix de design internationaux tels que le Marie-Claire Maison Award au salon Maison & Objet à Paris. L'approche 100 % écologique de BuzziSpace a rapidement servi d'exemple pour l'industrie du design: grâce à l'entreprise, recyclage et design tendance vont aujourd'hui de pair. Rapidement ont suivi de nouveaux produits signés notamment Alain Gilles, qui avait déjà réalisé des designs pour des marques comme Bonaldo et Casamania. Ses BuzziBooth, -Hood, -Blinds et -Cockpit ont été salués par la presse internationale et figurent aujourd'hui en bonne place dans les bureaux de Microsoft, Facebook, SAS Airlines et Google. Entre-temps, BuzziSpace conçoit aussi des meubles qui permettent la flexibilité et la modularité, tant dans un environnement professionnel que résidentiel. Ainsi, sa collection BuzziSwitch marie bois et feutre écologique dans une forme actuelle très appréciée.

Pour BuzziSpace, le recyclage de bouteilles PET comme matière première de base pour ses produits est tout aussi important que la colle organique utilisée. En outre, ses designs répondent aux environnements de vie très changeants dans le monde: nos bureaux et nos maisons se font sans cesse plus compacts, alors que nous optons de plus en plus pour l'ouverture. Les BuzziProducts combinent esthétique et acoustique (grâce au recours à l'écofeutre) dans de splendides objets qui améliorent la vie quotidienne de dix "facteurs fun".

Aujourd'hui, BuzziSpace est présent aux quatre coins du monde avec des showrooms à Chicago, Sydney, Londres, Rotterdam, Cologne, et bien entendu leur QG à Anvers, Belgique.

- | | |
|--|---------------------------------|
| Design Brussels Awards 2007 | (Best Belgian Product) |
| L'esprit Marie Claire Maison 2007 | (Maison & Objet Paris) |
| Design at Work 2008 | (Interieur Foundation) |
| Henry Van de Velde Label 2009 | (Design Flanders) |
| Ecodesign Award 2009 | (OVAM) |
| Interior Design USA 2011 | (Best of Year 2011) |
| Henry van de Velde Label 2011 | (Design Flanders) |
| Mixology Award London 2012 | (Product of the year, Surfaces) |
| Metropolis Magazine Award Chicago 2012 | (Best Product in Show) |
| Designer of the Year 2012 | (Alain Gilles) |



A WORLD OF SILENCE...

Das Antwerpener Unternehmen BuzziSpace (Belgien) will innovative akustische Lösungen für unseren Arbeitsplatz ebenso wie für unser privates Lebensumfeld bieten. BuzziSpace, das 2007 mit einem Sortiment von vier Produkten begann, wurde mit zahlreichen internationalen Preisen ausgezeichnet. Das Produktangebot der neuen Marke entsprach dem immer wachsenden Bedürfnis nach Stille und Stil in offenen Räumen, wie z.B. Büros und Lofts, wie kein anderes und stellte sich so im Nu und in der ganzen Welt als absoluter Volltreffer heraus.

Die ersten vier Produkte - BuzziZone, BuzziBoard, BuzziLight und BuzziScreen - von Hausdesignerin Sas Adriaenssens, wurden nach kürzester Zeit mit internationalen Designpreisen, wie zum Beispiel dem Marie-Claire Maison Award während Maison & Objet in Paris, ausgezeichnet. Die 100% ökologische Erfolgsstory von BuzziSpace wurde fast sofort zum Musterbeispiel für die Designbranche und zeigte, dass Wiederverwertung und hippe Entwürfe entgegen Hand in Hand gehen können. Kurz nach dem Start von BuzziSpace gab es dann auch schon neue Produkte von Designern wie Alain Gilles, der davor bereits mit klangvollen Marken wie Bonaldo und Casamania zusammengearbeitet hatte. Seine Produkte BuzziBooth, -Hood, -Blinds und -Cockpit wurden von der internationalen Presse geehrt und heutzutage in den Büroräumen von Microsoft, Facebook, SAS Airlines und Google verwendet. Mittlerweile bringt BuzziSpace auch Möbel heraus, die sowohl im Objekt und Büro, als auch in der Wohnung Flexibilität und Modularität ermöglichen: die BuzziSwitch-Kollektion zum Beispiel kombiniert ökologisches Holz mit Filz, wodurch eine spannende Formensprache entsteht.

Für BuzziSpace ist das Recycling von PET-Flaschen als Grundmaterial für die Produkte ebenso wichtig wie der organische Leim, der verwendet wird. Außerdem bietet BuzziSpace mit seinen Entwürfen Lösungen für die sich schnell wandelnden Lebensräume in der ganzen Welt: unsere Büros und Häuser werden zunehmend kompakter, während wir Offenheit im Raum immer wichtiger finden. Dank dem schallabsorbierendem Ökofilz der BuzziProducts vereinen sich Ästhetik und Lärmreduktion in wunderschönen Objekten, die den Alltag fröhlicher und angenehmer machen.

Heutzutage ist BuzziSpace weltweit verzweigt mit Ausstellungsräumen in Chicago, Sydney, London, Rotterdam, Köln & selbstverständlich ihrem Headquarter in der belgischen Stadt Antwerpen.

- | | |
|--|---------------------------------|
| Design Brussels Awards 2007 | (Best Belgian Product) |
| L'esprit Marie Claire Maison 2007 | (Maison & Objet Paris) |
| Design at Work 2008 | (Interieur Foundation) |
| Henry Van de Velde Label 2009 | (Design Flanders) |
| Ecodesign Award 2009 | (OVAM) |
| Interior Design USA 2011 | (Best of Year 2011) |
| Henry van de Velde Label 2011 | (Design Flanders) |
| Mixology Award London 2012 | (Product of the year, Surfaces) |
| Metropolis Magazine Award Chicago 2012 | (Best Product in Show) |
| Designer of the Year 2012 | (Alain Gilles) |

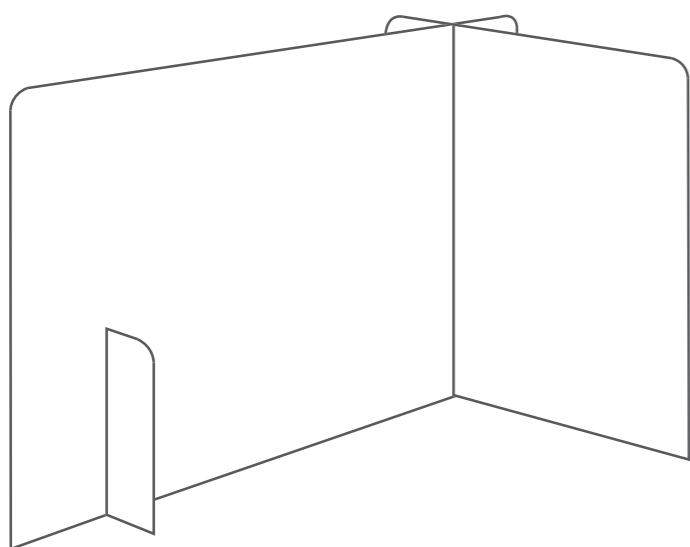

•BUZZI
ZONE



BuzziZONE

BuzziFelt | connection parts: BuzziFabric

2007 | Sas Adriaenssens

The BuzziZone is a half-height sound-insulating partition wall that provides a little privacy and peace in your living room or office. It is light, colourful, tackable and sound absorbing. In other words, it is ideal for concealing a kids' corner, work area or quiet reading nook. What is more, the BuzziZone suits both modern and traditional interiors.

De BuzziZone is een halfhoge akoestische wand die zorgt voor een stukje privacy en rust in je woonkamer of bureau. Hij is licht, kleurrijk, geluidsabsorberend en je kan er dingen op vastprikken: ideaal dus om er een speelhoek, een werkplek of een rustige leeshoek achter te verbergen. Bovendien past de BuzziZone zowel in een moderne als klassieke omgeving.

Le BuzziZone est une cloison acoustique de hauteur moyenne qui permet d'introduire un peu d'intimité et de calme au salon ou au bureau. Léger, coloré, il absorbe le bruit et accueille affiches, dessins et objets. Il constitue donc une solution idéale pour isoler un coin de jeu, un espace de travail ou un coin lecture. En outre, le BuzziZone s'intègre dans tous les environnements, qu'ils soient classiques ou modernes.

Die BuzziZone ist eine halbhohe akustische Wand, die in ihrem Wohnzimmer und ihrem Büro für ein wenig Privatsphäre sorgt. Sie ist leicht, farbenfroh, es lassen sich Dinge mit Nadeln an ihr befestigen und sie absorbiert Geräusche: ideal zur Abgrenzung einer Spielecke, eines Arbeitsplatzes oder einer ruhigen Lesecke. Darüber hinaus fügt sich die BuzziZone sowohl in eine moderne als auch in eine klassische Umgebung perfekt ein.



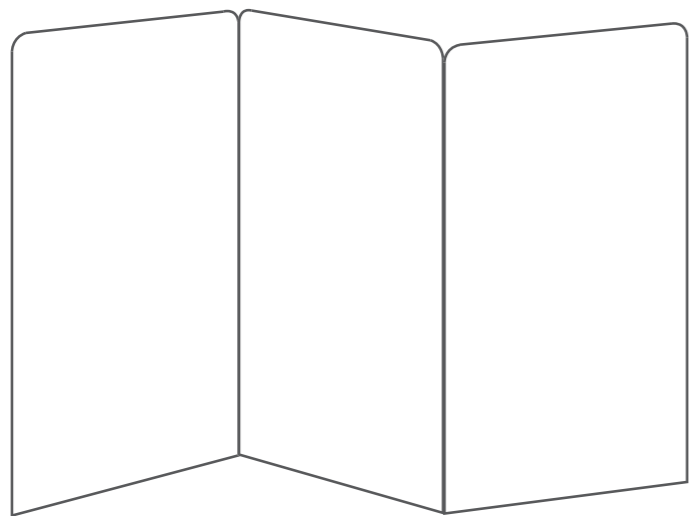

•BUZZI
SCREEN

The folding screen has come back into fashion with a bang! The BuzziScreen is a contemporary take on the flexible room divider with all sorts of advantages. For example, it can be extended infinitely: the handy recycled zipper system makes it easy for you to add panels. Just like with the other BuzziSpace products, you can pin objects, photos or letters to the screen to your heart's content, and of course it works as sound insulation as well. Divide up your office or room any way you want, all the time, everywhere!

Het kamerscherm is helemaal terug, en hoe! De BuzziScreen is een hedendaagse interpretatie van de flexibele kamerverdeler met tal van voordelen. Zo kan hij onbeperkt uitgebreid worden: via het handige (gerecycleerde) ritssysteem kan je makkelijk panelen toevoegen. Net als bij de andere BuzziSpaceproducten kan je naar hartenlust objecten, foto's of briefjes op het scherm prikken en uiteraard werkt het ook akoestisch. Deel je bureau of kamer in zoals jij het wil, altijd en overal!

Le paravent revient en force. Le BuzziScreen est une interprétation contemporaine de l'écran flexible, conjugué à de nombreux avantages. Ainsi, il est extensible à l'infini puisque des panneaux peuvent être ajoutés en toute simplicité grâce à un ingénieux système de fermeture éclair recyclé. Comme pour tous les produits BuzziSpace, épinglez-y objets, photos ou billets doux. Il possède en outre, bien entendu, une fonction insonorisante. Divisez l'espace comme le coeur vous en dit, partout et toujours!

Der Paravent ist zurück, und wie! Der BuzziScreen ist eine moderne Interpretation des flexiblen Raumteilers mit zahlreichen Vorteilen. Mithilfe des praktischen (recycelten) Reißverschlussystems lassen sich problemlos Wände anfügen - so kann er unbegrenzt erweitert werden. Wie bei allen anderen BuzziSpace-Produkten können Sie nach Herzenslust Gegenstände, Fotos oder Nachrichten daran anheften und natürlich verfügt er auch über geräuschabsorbierende Eigenschaften. Unterteilen Sie ihr Büro oder ihre Privaträume nach ihren Wünschen, immer und überall!







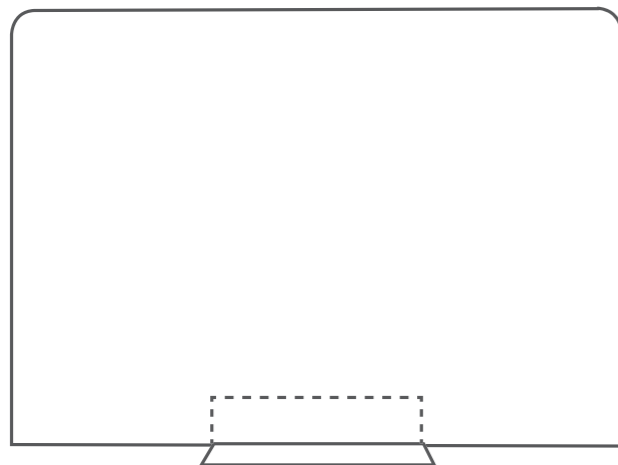

•BUZZI
FREE

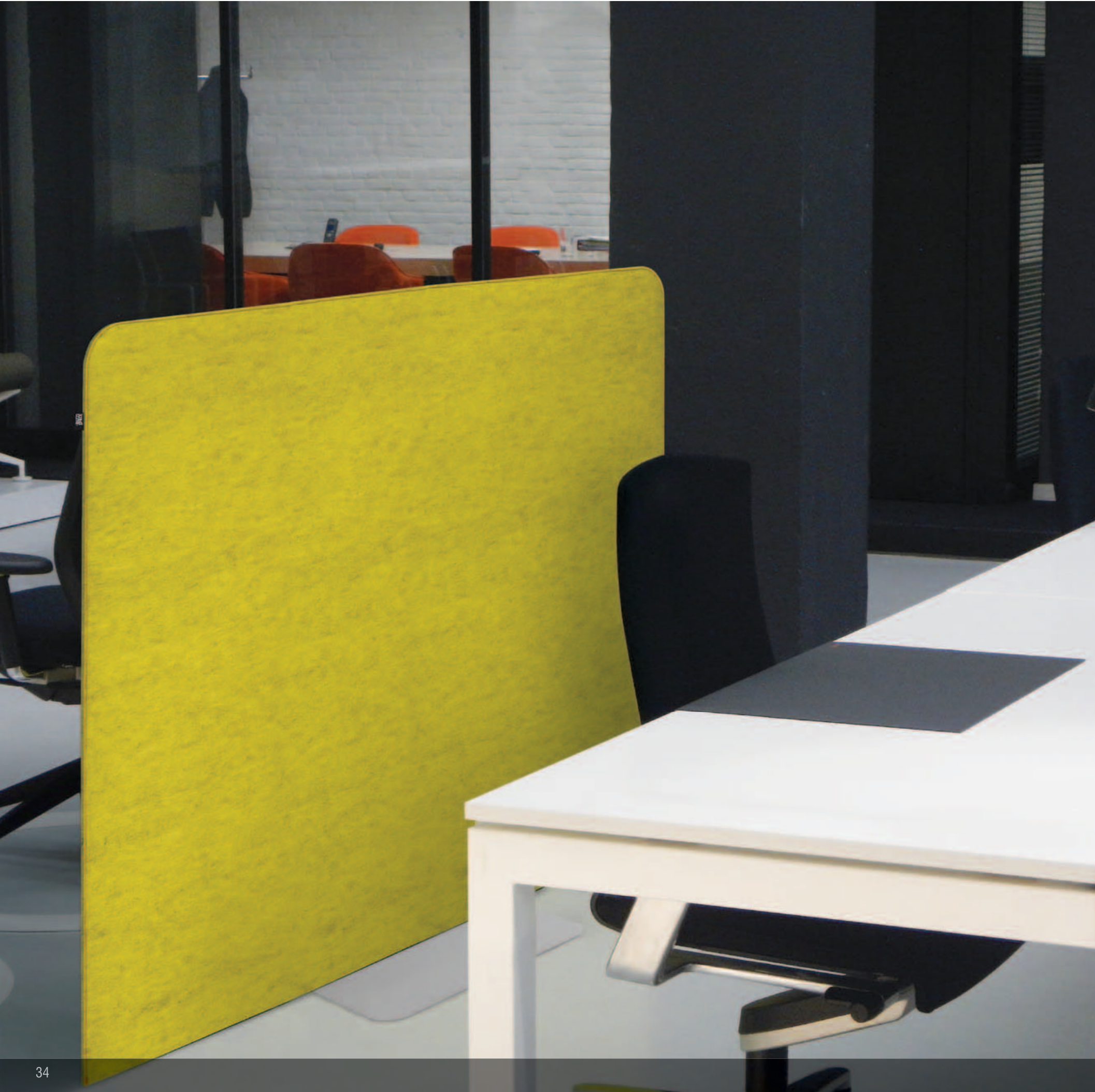

Because of the integrated base the BuzziFree can stand completely on its own and as a single panel divides a room into two parts - both optically and acoustically. A mobile room divider to block unwanted looks or sound, simple by design. The product is made of BuzziFelt and is very similar in design to our existing BuzziScreen, except for the fact that this edition is made without zippers for an extra clean look.

De BuzziFree staat dankzij de ingewerkte voet helemaal op zichzelf en verdeelt eigenhandig een ruimte optisch én akoestisch in tweeën. Een verplaatsbare scheidingswand om ongewenste blikken en geluiden tegen te houden, dus! Het paneel is gemaakt van BuzziFelt en verschilt niet veel van de reeds bestaande BuzziScreen, maar is ditmaal uitgewerkt zonder ritsen voor een zuivere look.

Grâce à son pied intégré, le BuzziFree est tout à fait autonome et assure seul une division à la fois optique et acoustique de l'espace. C'est donc une cloison de séparation qui protège des regards et des bruits indésirables ! La paroi est réalisée en BuzziFelt et ne diffère guère du BuzziScreen, mais est conçue cette fois sans fermetures éclair pour un look totalement "clean".

Das BuzziFree-Paneel steht dank des integrierten Fußes völlig selbständig und unterteilt den Raum optisch ebenso wie akustisch. Eine flexibel nutzbare Trennwand also, die es ermöglicht, unerwünschte Blicke und Geräusche abzuhalten! Das Paneel ist aus BuzziFelt gefertigt, es ähnelt dem bereits bestehenden BuzziScreen, ist aber für einen noch klareren Look ohne Reißverschlüsse verarbeitet.

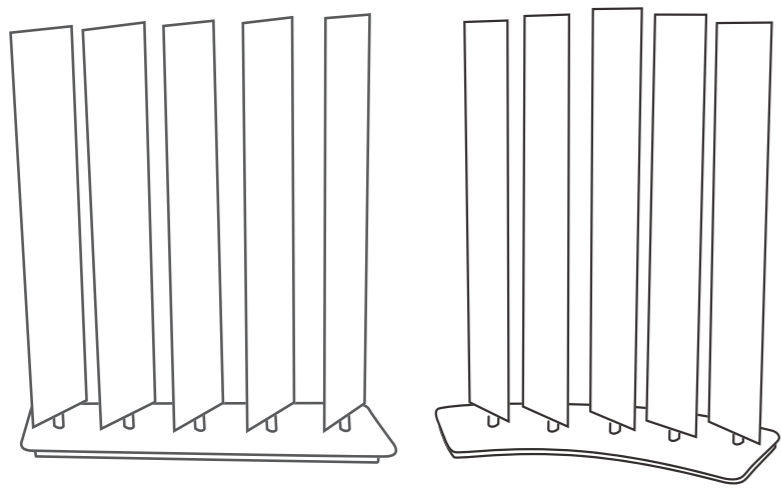

•BUZZI
BLINDS



These rotating acoustical blinds take their inspiration from modernist architecture and more specifically from the exterior sunshades that can be found for instance on modernist buildings designed by Oscar Niemeyer in Brasilia. And also by the rhythm and tonalities created by the orientation of these sunshades. The concept has been turned into elements that can define and partition open-space offices.

To please lovers of modern and extravagant design as well, a corner can be created by combining the BuzziBlinds with the BuzziBlinds Curved. A partition wall to please all!

Deze roterende akoestische schermen vinden hun inspiratie in de modernistische architectuur en meer specifiek in de buiten zonwering die men onder meer kan terugvinden in de modernistische gebouwen ontworpen door Oscar Niemeyer in Brasilia. Deze schermen onderscheiden zich ook door hun ritmiek en kleurenpalet eigen aan de instelbaarheid van de oriëntatie van deze zonneschermen. Het concept werd vertaald in losse wandelementen die open space kantoren kunnen definiëren.

Om zowel de liefhebbers van strak als extravagant design gelukkig te maken, kan een hoek worden gecreëerd door de BuzziBlinds met de BuzziBlinds Curved te combineren. Een scheidingswand naar ieders smaak.

Ces cloisons acoustiques orientables puisent leur inspiration dans l'architecture moderniste, et plus particulièrement dans les pare-soleil extérieurs que l'on peut trouver sur certains immeubles d'Oscar Niemeyer à Brasilia. Ils font écho à leurs rythmiques et aux tonalités de couleurs différentes générées par ceux-ci en fonction de leur orientation. Le concept a été transformé en un élément permettant de définir et de diviser de grands espaces ouverts tels que des bureaux paysagés ou autres espaces publics.

Pour répondre aux souhaits tant des amateurs de lignes épurées que de ceux du design extravagant, il est possible de créer un coin en combinant les BuzziBlinds avec les BuzziBlinds Curved : une cloison au goût de tous.

Diese rotierenden akustischen Blinds sind die inspiration aus moderner architektur, wie man Sie von Sonnenblenden an modernen Gebäuden kennt, designed von Oscar Niemeyer aus Brasilien. Auch der Rhythmus und die Tonalität ist orientiert an diesen Sonnenblenden. Das Konzept ist in elemente umgewandelt, die Großraumbüros definieren und unterteilen können. Je nach dem wie die einzelnen elemente ausgerichtet sind, kann man mehr oder weniger sehen.

Um sowohl die Liebhaber von geraden Linien wie von extravagantem Design glücklich zu machen, können BuzziBlinds mit BuzziBlinds Curved kombiniert werden und einen Winkel bilden. Eine Trennwand, die somit allen Vorlieben gerecht wird.

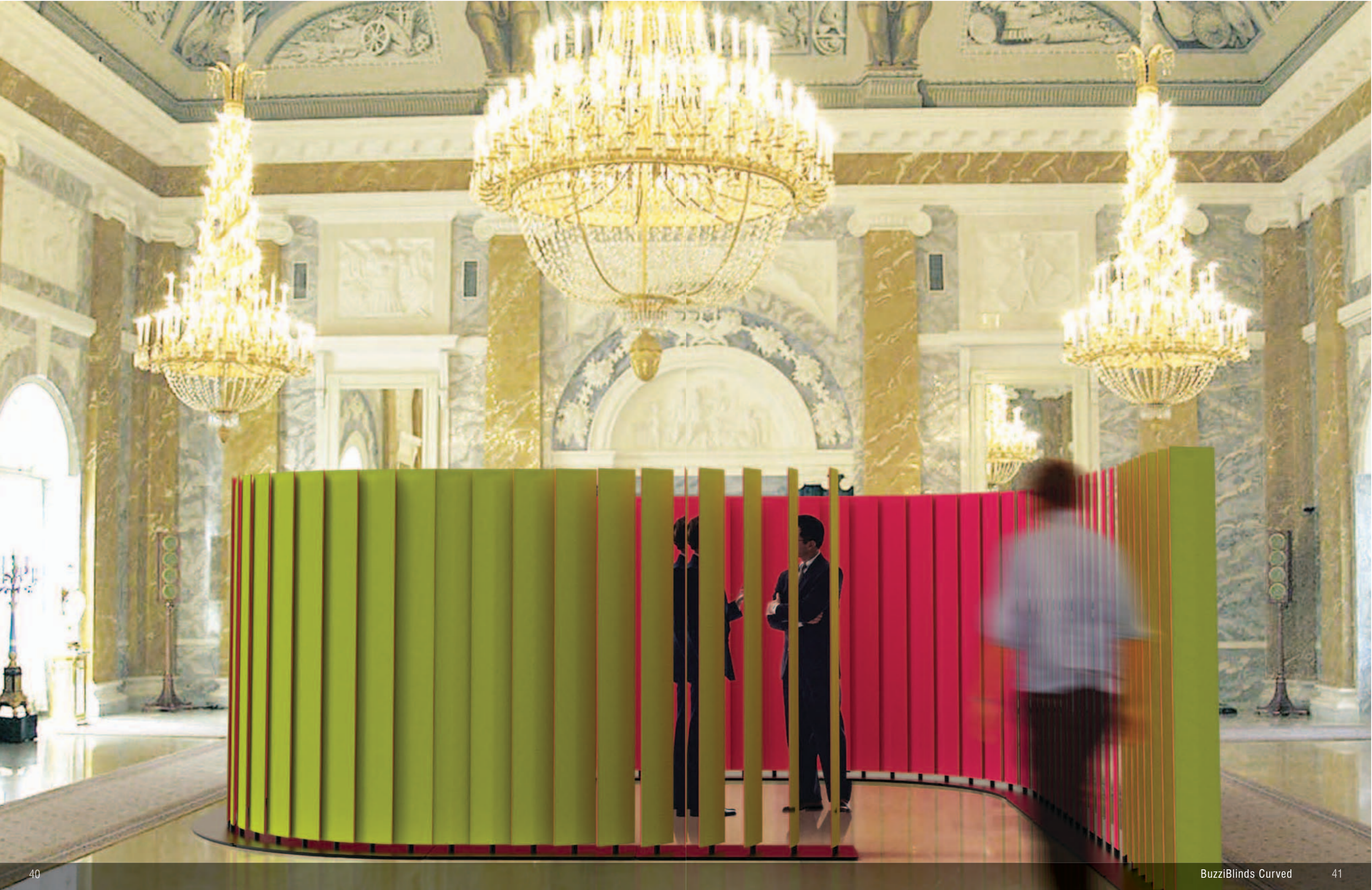



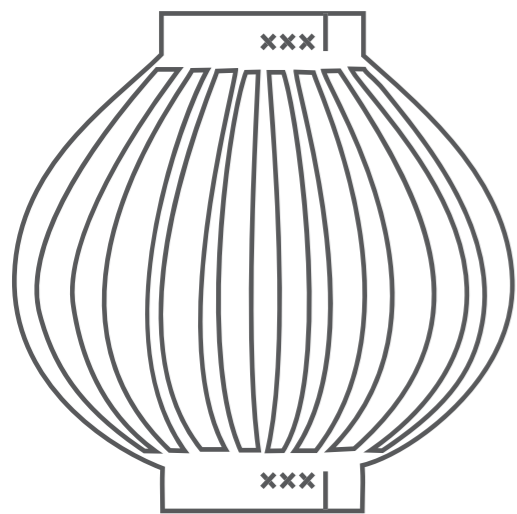

•BUZZI
LIGHT



BUZZILIGHT

BuzziFelt

2007 | Sas Adriaenssens

The BuzziLight is a striking phenomenon, whether on the ceiling or the floor. The strips of sound-insulating felt are fixed around a steel structure, allowing this light object to take on different shapes. Whether you opt for eye-catching fuchsia or stylish stone grey, the BuzziLight is a trendsetter in any space.

De BuzziLight is een opvallende verschijning, zowel aan het plafond als op de grond. De akoestische repen van vilt werden rondom een stalen structuur bevestigd waardoor dit verlicht ontwerp verschillende vormen kan aannemen. Of je nu kiest voor een opvallend fuchsia of een stijlvol stonegrey; de BuzziLight is een smaakmaker in elke ruimte.

Qu'il soit suspendu au plafond ou posé au sol, le BuzziLight attire le regard. Comme les lanières de feutre acoustique ont été fixées sur une structure en acier, cette création lumineuse peut adopter des formes variées. Qu'on le choisisse expressif en fuchsia, ou plus stylé en stonegrey, le BuzziLight est un objet de goût dans chaque espace.

Das BuzziLight ist eine auffallende Erscheinung, sowohl an der Decke als auch auf dem Boden. Die akustischen Streifen aus Filz wurden rund um eine Stahlstruktur befestigt, wodurch dieses beleuchtete Objekt verschiedene Formen annehmen kann. Ob Sie sich für auffallendes Fuchsia oder stilvolles Stonegrey entscheiden - das BuzziLight ist in jedem Raum ein echter Hingucker.





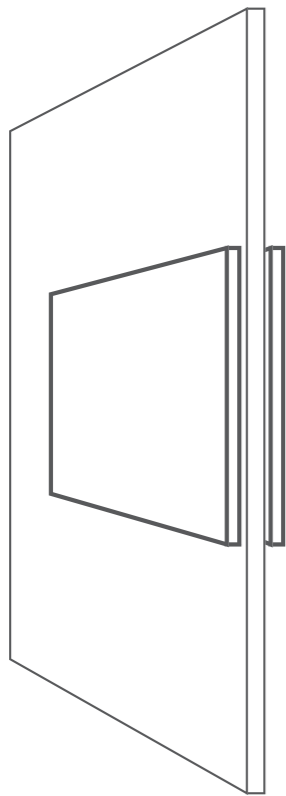

**•BUZZI
BOARD**



BUZZIBOARD

BuzziFelt

2007 | Sas Adriaenssens

The BuzziBoard is a magnetic and sound-insulating memo board that can be attached to metal surfaces or to both sides of a glass wall with no need for hooks or screws. You can use it to pin things up, to absorb sound or to darken your windows; in any case this multipurpose object invites you to use your imagination in the workplace or at home.

Het BuzziBoard is een magnetisch en akoestisch prikbord dat zonder ophangstelsel op metalen oppervlakken of aan beide kanten van een glazen wand kan worden gehangen. Noem het een memowand, een geluidsabsorbeerder of een raamverduisteraar; in ieder geval nodigt zijn multifunctionele karakter gebruikers uit om creatief om te gaan met hun werkplek of thuis.

Le BuzziBoard est un tableau d'affichage magnétique et acoustique à fixer sans dispositif de suspension sur une surface métallique, ou de chaque côté d'une paroi vitrée. À la fois pense-bête, panneau d'insonorisation ou d'occultation, son caractère multifonctions incite les utilisateurs à la créativité dans l'approche de leur environnement de vie ou de travail.

Das BuzziBoard ist eine magnetische und akustische pinnwand, die ohne aufhängungssystem an metallenen Oberflächen oder an den beiden Seiten einer Glaswand befestigt werden kann. Ob man es nun als Memowand, Geräuschabsorbierer oder Fensterverdunkler bezeichnet - in jedem Fall inspiriert sein multifunktionaler Charakter den Benutzer zur kreativen Gestaltung von Arbeitsplatz oder Wohnraum.

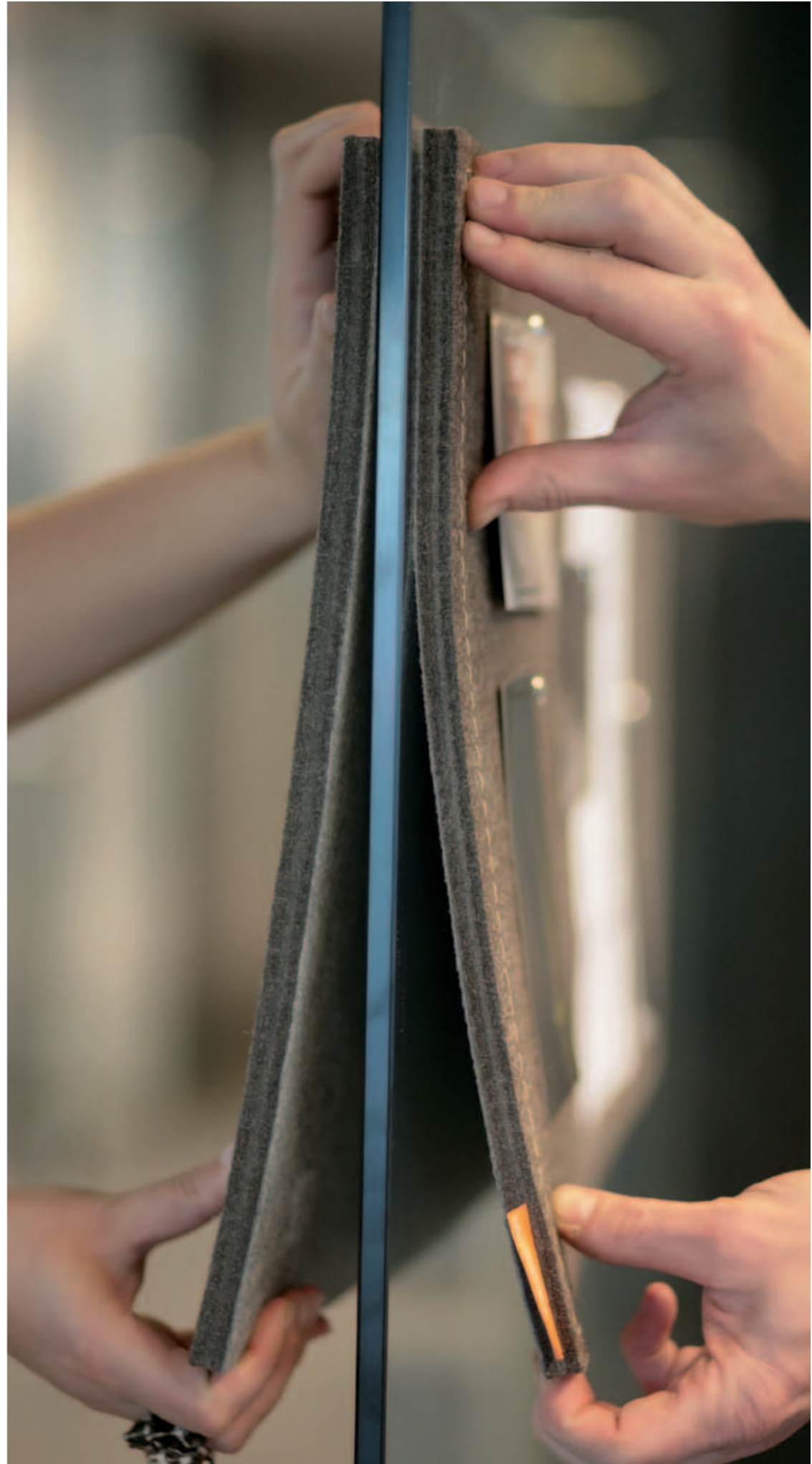

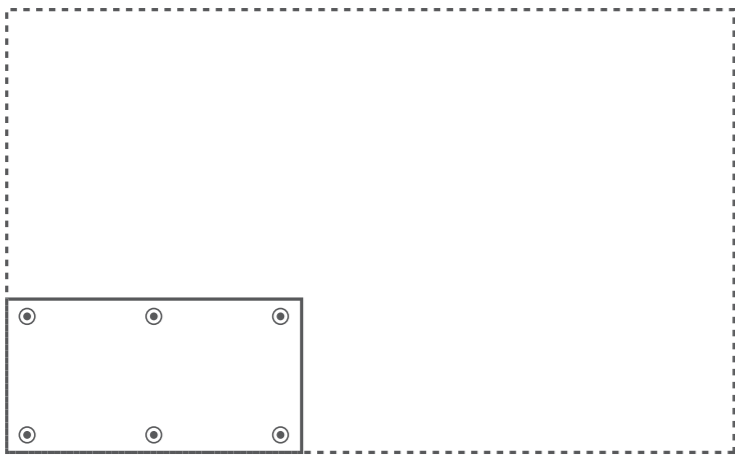

•BUZZI
GRIP



All the advantages of the BuzziBack combined with handy suction cups on the back: this means you can attach it to cupboards or windows as well without needing another magnet. Always practical, wherever you put it, to keep your life ordered and organized with a cool look and a hint of rebellion.

Alle voordelen van de BuzziBack gecombineerd met handige zuignapjes op de achterkant: zo kan je hem ook bevestigen op kasten en ramen zonder dat hij een magnetische tegenpool moet hebben. Altijd en overal praktisch om orde en overzicht te bewaren met een coole look en een rebels karakter.

Tous les avantages du BuzziBack doublés de ventouses hyperpratiques. Pas besoin de pôle magnétique opposé pour fixer le panneau sur des armoires ou des vitres. Une solution universelle pratique dotée d'un look tendance et d'un caractère rebelle.

Alle Vorteile des BuzziBack kombiniert mit praktischen Saugnäpfen an der Rückseite: so lässt es sich auch an Schränken und Fenstern befestigen, ohne dass ein magnetischer untergrund benötigt wird. Immer und überall praktisch, um Ordnung und Übersicht zu bewahren, mit einem coolen look und rebellischem charakter.



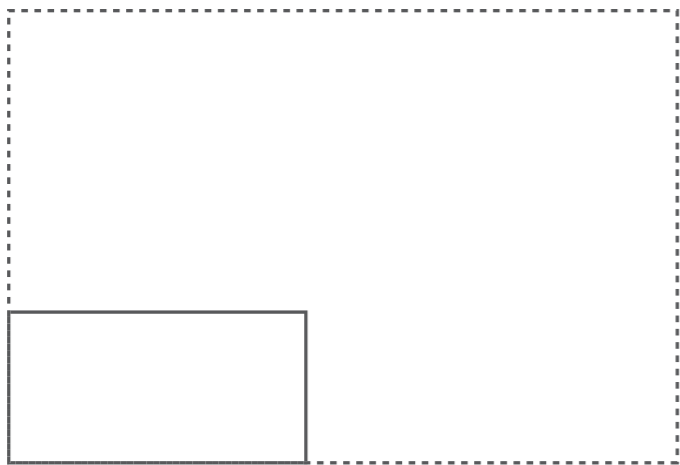

• **BUZZI
BACK**



XXL and available in tailored sizes: the BuzziBack is the BuzziBoard's big brother. Of course you can pin all kinds of things to this sound-insulating screen and attach it to metal cabinets. Thanks to its handy suction cups, you can fix it onto a window as well. So it's practical to fix your office things to and attractive in any office environment.

XXL en bovendien op maat verkrijgbaar: de BuzziBack is de grote broer van de BuzziBoard. Natuurlijk kan je ook op dit akoestische scherm allerlei dingen prikken en is hij net als zijn broer bevestigbaar op metalen kasten. Dankzij zijn handige zuignappen kan je hem ook aan een raam ophangen. Praktisch dus om er je kantoorpullen op te bevestigen, én mooi in elke kantooromgeving.

En taille XXL, en plus d'être disponible sur mesure, le BuzziBack est le grand frère du BuzziBoard. Bien sûr, cet écran acoustique accueille lui aussi vos photos et billets doux et, comme le BuzziBoard, il peut être fixé sur des armoires métalliques mais aussi, grâce à ses ventouses, à une vitre. Une solution hyper pratique pour y fixer tous vos objets de bureau, en plus d'être décorative dans tout environnement de bureau.

XXL und darüber hinaus in jeder gewünschten Größe erhältlich: BuzziBack ist der große Bruder des BuzziBoard. Natürlich kann man auch an diesem akustischen Board zahlreiche Dinge anheften und es genau wie seinen Bruder, an metallenen Schränken oder - dank der praktischen Saugnäpfe - an einem Fenster aufhängen. Bestens geeignet also, um ihre Büroartikel daran zu heften und zudem in jedem Büro eine optische Bereicherung.



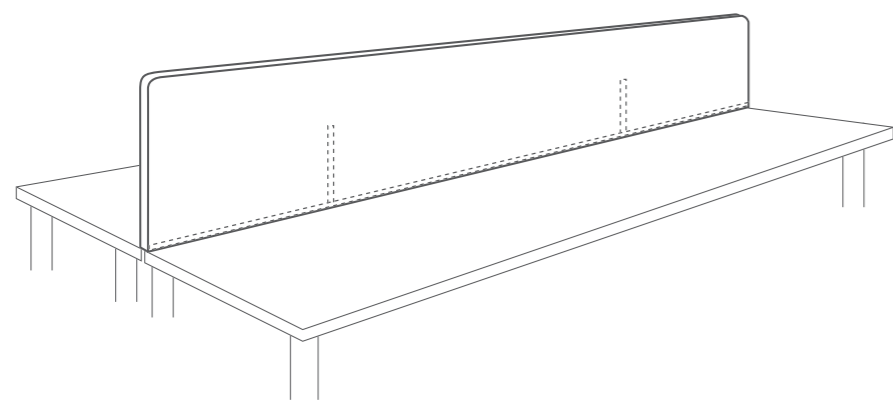

•BUZZI
DESK



Not only does the BuzziDesk safeguard your privacy at work; it keeps out your colleagues' irritating telephone or computer sounds as well. It is easy to install in any office, and with its tactile appearance and colourful tint it will make every working day feel like a party!

Hij zorgt er niet alleen voor dat je privacy krijgt op je werkplek, de BuzziDesk houdt ook vervelende telefoon- of computergeluiden van collega's tegen. Hij is makkelijk te bevestigen op elk bureau, en met zijn aanbare look en kleurrijke tint maakt hij van elke werkdag een feest!

En plus de préserver votre intimité sur votre lieu de travail, le BuzziDesk vous isole aussi des conversations téléphoniques ou des bruits d'ordinateurs des collègues. Il est facile à fixer sur n'importe quel bureau. Grâce à son look câlin et haut en couleur, chaque jour de travail est désormais une fête!

Er sorgt nicht nur für ihre privatsphäre am arbeitsplatz, der BuzziDesk hält auch störende Telefon- und computergeräusche von Kollegen fern. Er ist an jedem Schreibtisch einfach zu befestigen und mit seinem kuscheligen look und seiner farbenfrohen Gestaltung macht er jeden arbeitstag zu einem freudentag!



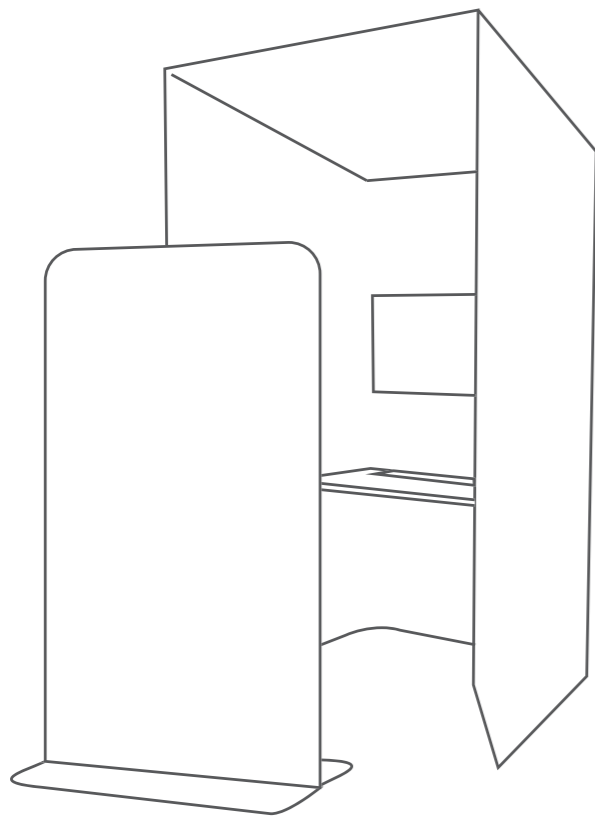

**•BUZZI
BOOTH**

BUZZIBoOTH

BuzziFabric | BuzziRough

2010 | Alain Gilles

Designer of the Year 2012

Nowadays we work in open-plan offices, and we try to create a loft feeling at home as well. But this means places where we can make a quick phone call in peace or work by ourselves on our laptops have become rare. Designer Alain Gilles' solution is the BuzziBooth: a felty "phone box" made of soundinsulating felt that dampens outside sounds. Now you can have a moment alone even in the noisiest of surroundings. Micro-architecture for maxi spaces!

Op kantoor werken we tegenwoordig in open ruimtes, en ook thuis mag liefst het loft-gevoel primeren. Daardoor zijn de plekken waar we even rustig kunnen bellen of alleen werken op de laptop wel schaars geworden. Ontwerper Alain Gilles bedacht daarom de BuzziBooth. Een "telefooncel" van akoestisch vilt die geluiden van buitenaf dempt: zo kan je zelfs in de luidruchtigste ruimte even alleen zijn. Microarchitectuur voor maxi-ruimtes!

Au bureau, l'espace paysager a la cote, et même chez soi, le sentiment loft est recherché. Mais dans cette approche, les coins où l'on peut, tout à son aise, téléphoner ou travailler à l'ordinateur sont devenus rares. C'est pourquoi le designer Alain Gilles a conçu le BuzziBooth. Une "cabine téléphonique" de feutre acoustique qui absorbe les bruits extérieurs: tranquillité assurée, même dans les endroits les plus bruyants. Un bel exemple de micro-architecture pour maxi-espaces!

Im Büro wird heutzutage viel in offenen Räumen gearbeitet und auch zu Hause bevorzugen wir ein loft-Gefühl. Dadurch sind die Orte, an denen wir mal eben in Ruhe telefonieren oder allein am laptop arbeiten können, rar geworden. Darum entwickelte der designer Alain Gilles die BuzziBooth, eine "Telefonzelle" aus geräuschabsorbierendem Filz, die außengeräusche dämpft. So kann man selbst in den lautesten Räumen für einen Moment allein sein. Micro-architektur für Maxi-Räume!







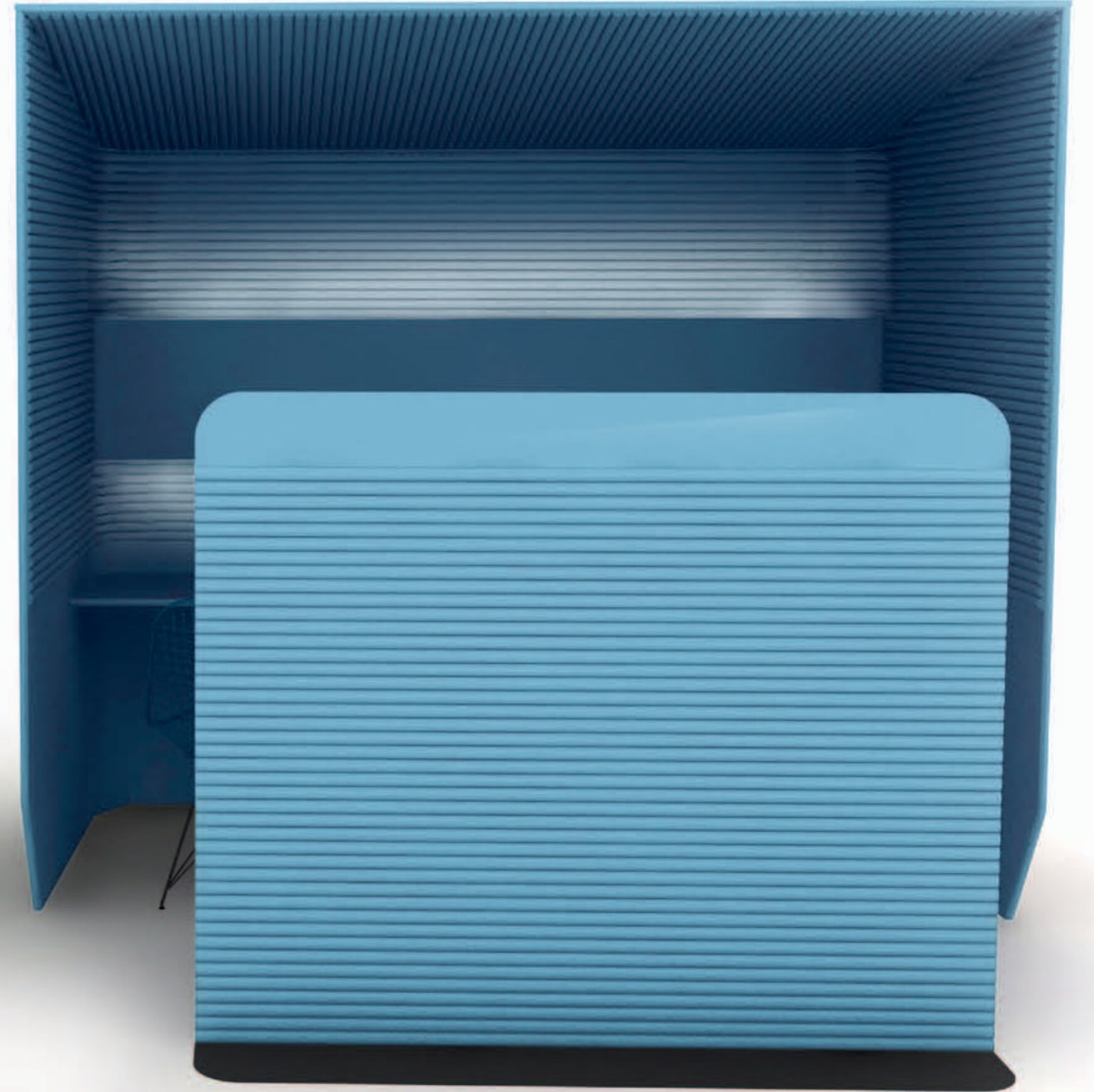



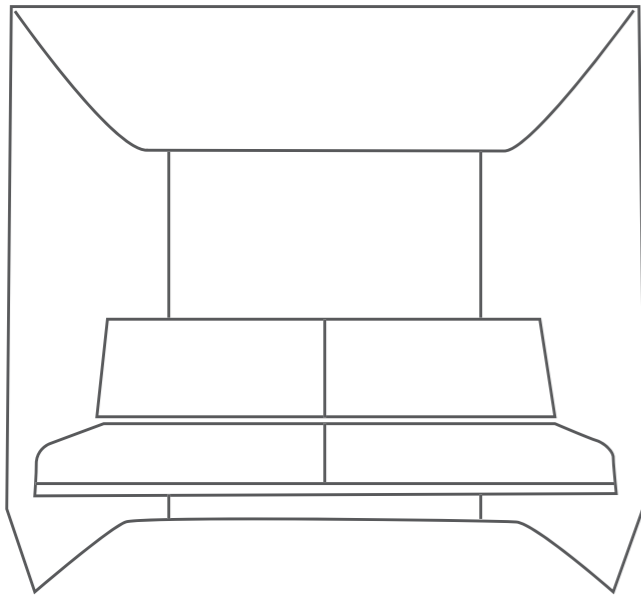

•BUZZI
HUB



BuzziHub

BuzziFabric | BuzziRough

2011 | Alain Gilles

Designer of the Year 2012

The BuzziHub is a space where people can easily come together and share information. It has been designed to become a central point in the social life of an office. It can serve as a non formal meeting room as people increasingly come to the office in order to connect with each other and not just work by themselves since they might already be working part-time at home or on the road. The BuzziHub has been designed in order to make you feel at home. It is a warm and comfortable environment made to facilitate communication and improve personal wellbeing.

De BuzziHub is een plaats waar mensen makkelijk kunnen samenkomen om informatie uit te wisselen. Hij werd speciaal ontworpen om de draaispil te worden in het sociale leven van de kantooromgeving. Hij kan gebruikt worden als informele vergaderplek gezien mensen ook meer en meer naar het werk gaan om elkaar face-to-face te ontmoeten en niet enkel meer om individueel aan "hun" werkplek te zitten, des te meer omdat heel wat bedrijven het thuiswerken promoten gezien het huidige mobiliteitsvraagstuk. De BuzziHub is ontworpen opdat men zich onmiddellijk thuisvoelt. Het is een aangename en comfortabele hub die communicatie faciliteert en het persoonlijke welbehagen dient te verbeteren.

Le BuzziHub est un espace dans lequel les gens peuvent facilement se retrouver et partager des informations. Il a été designé de manière à devenir un point central de la vie sociale au bureau. Il pourra servir de salle de réunion non-formelle alors que les gens viennent de plus en plus au bureau pour se reconnecter et non plus pour juste travailler seul dans leur coin puisqu'ils travaillent déjà probablement en partie à la maison ou hors du bureau. Le BuzziHub a été dessiné de manière à ce que l'on se sente comme chez soi. Il offre un environnement chaleureux et confortable qui sera propice aux échanges et à l'amélioration du bien-être personnel.

BuzziHub ist ein Ort, wo Menschen zusammen kommen und in Ruhe Informationen austauschen können. Das Design macht ihn zu einem zentralen Punkt im Büroleben. Als informeller Meetingraum, weil Menschen nicht nur zur Arbeit kommen, um nur für sich alleine zu arbeiten. Sie kommen, um sich auszutauschen, um gemeinsam Projekte zu stemmen. BuzziHub strahlt ein Gefühl der Wärme aus. Man fühlt sich darin wohl durch das weiche Oberflächenmaterial, durch die Komfortabilität.











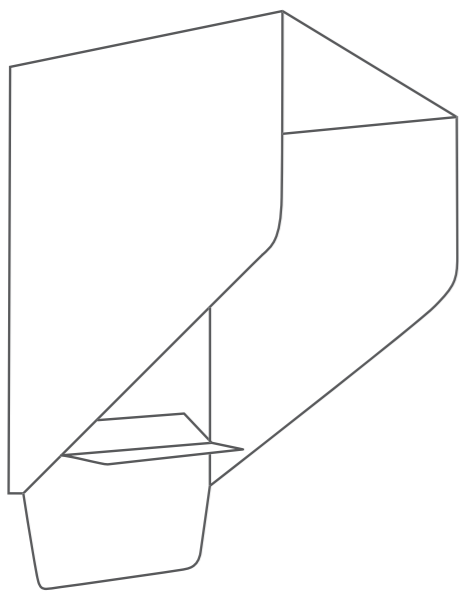

•BUZZI
HOOD



BuzziHood

BuzziFabric | BuzziRough

2010 | Alain Gilles

Designer of the Year 2012

The BuzziHood works just like the BuzziBooth, providing an acoustic cocoon you can hang on the wall. When you're "in the Hood" you can answer the phone in peace in noisy surroundings without ever having to ask anyone to repeat themselves. It can be installed anywhere and will cheer up every office!

De BuzziHood werkt volgens hetzelfde principe als de BuzziBooth en is een akoestische cocon die je makkelijk aan de muur kan hangen. In de Hood kan je ongestoord de telefoon opnemen in een lawaaierige ruimte, zonder dat je één keer het woord "wablief?" hoeft te gebruiken. Overal inzetbaar en een kleurrijke verfraaiing voor elk kantoor!

Fonctionnant suivant le même principe que le BuzziBooth, le BuzziHood est un cocon acoustique facile à suspendre au mur. Vous pourrez y prendre vos appels en toute tranquillité, loin des bruits environnants, sans devoir demander une seule fois à votre interlocuteur de répéter ce qu'il vient de dire. Il peut s'installer partout et apporte une plus-value colorée à chaque bureau!

Die BuzziHood funktioniert nach dem selben prinzip wie die BuzziBooth und ist ein akustischer Kokon, den man einfach an die Wand hängen kann. Im BuzziHood kann man in einem lauten Raum ungestört anrufe annehmen, ohne dass man ein einziges Mal "wie bitte?" sagen muss. Überall einsetzbar und in farbenfrohem design für jedes Büro.



U Buzzihoodu můžete v klidu telefonovat i ve velkém pracovním hluku a nerušíť přitom vaše kolegy. Nová „telefonní budka“ ze zvukové izolačního materiálu přináší klid a soukromí do prostředí open-space kanceláří a jiných blučných prostorů. Buzzihood může být instalován kdekoli a rozjasní každou kancelář! Mikroarchitektura pro maximální prostor.



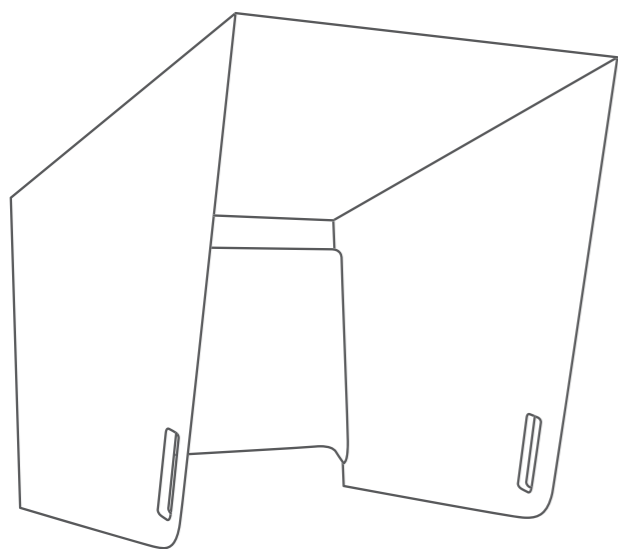

**•BUZZI
COCKPIT**



The BuzziCockpit is a tool for personal privacy and well-being. It is a small, compact and ergonomically-designed acoustical cocoon which can easily be added to the office space by placing it on top of any existing desk or table. By doing so a quieter and more private area is instantly defined within your own immediate workspace; reducing noise, light and any other distractions if necessary. This cocoon, which comes in three sizes, can be used as a clever add-on to any office, but is also useful in public places where a calm atmosphere is required, such as public libraries.

De BuzziCockpit is het perfecte accessoire om je (gemoeds-)rust te bewaren in een ruoerige werkomgeving. Deze compacte, akoestische cocon is ergonomisch ontworpen om je in de allerbeste omstandigheden op eender welke werkplek af te zonderen. Door de BuzziCockpit bovenop je bureau of tafel te plaatsen creëer je op slag een stille en private werkplek. Geen afleiding, lawaai of zelfs ongewenst licht dankzij deze cocon die in drie verschillende maten beschikbaar is. Ideaal voor werkplaatsen waar kalme op prijs wordt gesteld, zoals de bibliotheek.

Le BuzziCockpit est un outil développé pour améliorer le confort et l'intimité. C'est un petit cocon, compact, ergonomique et acoustique. Une pièce qu'on ajoutera facilement à tout bureau en le posant tout simplement sur une table existante. De la sorte, on définira un espace plus calme et plus privé au sein d'un espace plus grand. Ce cocon, disponible en trois dimensions, peut être utilisé en tant qu'ajout fonctionnel à tous bureaux, mais il pourra également trouver sa place dans des lieux publics où le calme est de rigueur, comme dans les bibliothèques publiques par exemple...

BuzziCockpit ist das perfekte Element, um in einer lauten Arbeitsumgebung Ruhe zu bewahren. Der kompakte, akustische Kokon ist ergonomisch gestaltet, so können Sie sich an jedem beliebigen Arbeitsplatz unter den besten Bedingungen von Ihrer Umgebung isolieren. Stellen Sie BuzziCockpit einfach auf Ihren Tisch: Sofort entsteht ein stiller, privater Arbeitsplatz. Keine Ablenkung, keine störenden Geräusche und sogar Schutz vor unerwünschtem Lichteinfall, all dies ermöglicht dieser Kokon, der in drei verschiedenen Größen erhältlich ist. Ideal für Arbeitsplätze, an denen Ruhe wertvoll ist, wie beispielsweise in Bibliotheken.



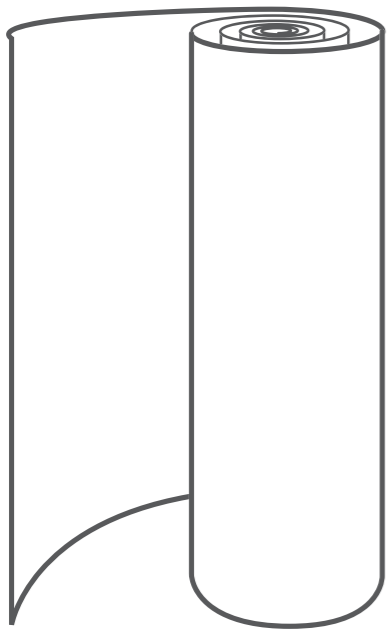

•BUZZI
SKIN



What would your perfect wall be like? cuddly and sound-insulating? A surface you can pin photos to? Available in striking colours and easy to install? Environmentally friendly?... Now you can have all these things at once! The BuzziSkin has everything it takes to make any interior sexy, at home or at work. It is available on a handy, self-adhesive roll of 10 metres long. The dream of any discerning wall!

Stel je voor: een muur die je kan knuffelen, die de akoestiek in de ruimte verzorgt, waar je foto's kan opprikken, die in knallende kleurtjes verkrijgbaar is, die heel makkelijk te installeren is en bovendien ecologisch blijkt... Onmogelijk? Nee, hoor! De BuzziSkin heeft alles in huis om elk interieur sexy te maken: zowel thuis als op het werk. Hij is verkrijgbaar op handige zelfklevende rollen van 10 meter lang. De droom van elke muur met smaak!

Imaginez un mur tout doux, qui règle l'acoustique dans l'espace, qui accueille vos photos, qui soit disponible dans des couleurs éclatantes, soit très facile à installer et qui, par-dessus le marché, témoigne d'un souci écologique... une belle utopie? Mais non! le BuzziSkin a tout ce qu'il faut pour rendre chaque intérieur attrayant: tant chez soi qu'au bureau. Il est disponible en rouleaux adhésifs de 10 mètres de long. Le rêve de tous les murs de bon goût!

Stellen Sie sich vor: eine Wand, die man streicheln kann, die die akustik im Raum verbessert, an die man Fotos heften kann, die in knalligen Farben erhältlich ist, die sich äußerst einfach installieren lässt und darüber hinaus ökologisch ist... unmöglich? Keineswegs! BuzziSkin verfügt über alle eigenschaften, um jede einrichtung sexy erscheinen zu lassen: sowohl daheim als auch am arbeitsplatz. Sie ist erhältlich auf praktischen selbstklebenden Rollen von 10 m länge. Der Traum jeder Wand mit Geschmack!





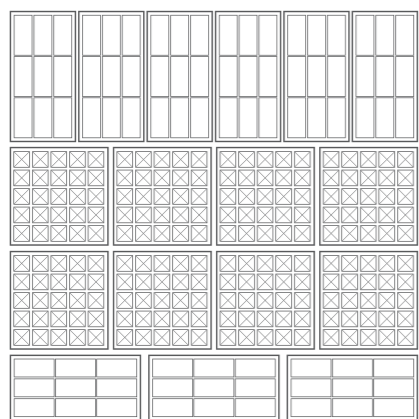

•BUZZI
SKIN 3D TILE

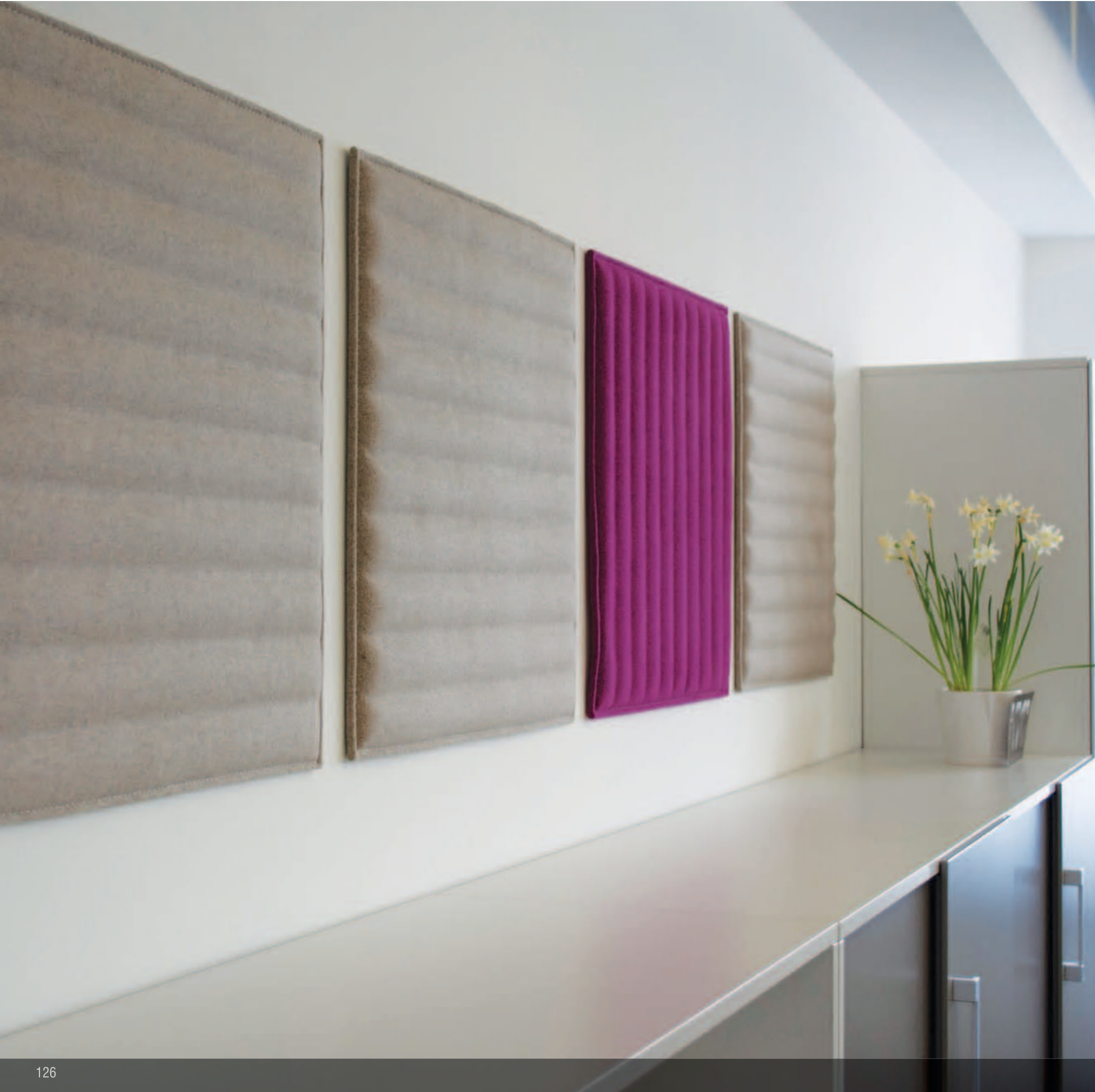

BUZZISKIN 3D TILE

BuzziFabric | BuzziRough

2010 | Sas Adriaenssens

All the advantages of the BuzziSkin plus a smart, revolutionary texture!

The BuzziSkin 3D Tile turns any blind wall into a must-see! combine shapes and colours for an incomparable effect, thanks to the tiles' architectonic touch.

Alle eigenschappen van de BuzziSkin, maar nog eens gecombineerd met een strak en revolutionair reliëf. De BuzziSkin 3D Tile maakt van elke blanco muur een must-see! Combineer vorm en kleur voor een onnavolgbaar effect dankzij de architectonische toets van de tegels.

Toutes les qualités du BuzziSkin avec, en plus, un relief moderne et révolutionnaire. Le carreau BuzziSkin 3D Tile transforme chaque mur vierge en un chef-d'oeuvre! Combinez forme et couleur pour un effet inimitable grâce à la touche architecturale des carreaux.

Alle eigenschappen der BuzziSkin, aber noch einmal kombiniert mit einer revolutionären Oberflächentextur. BuzziSkin 3D Tile verwandelt jede weiße Wand in eine attraktion! Kombinieren Sie Form und Farbe für einen unvergleichlichen effekt dank der architektonischen eigenschaften der Wandplatten.

01
MR
18





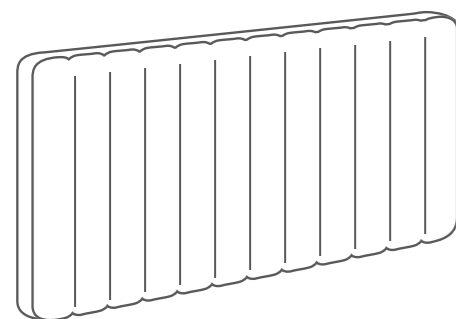
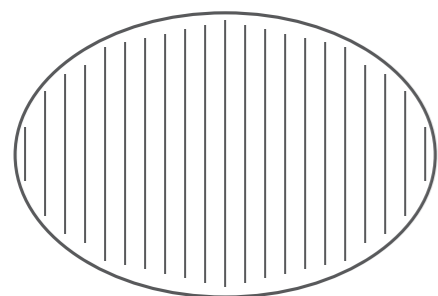
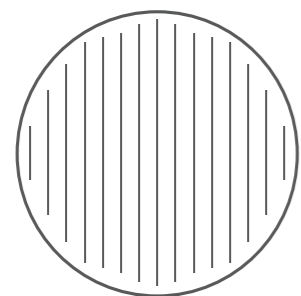

•BUZZI
LAND

•BUZZI
POD



Large office spaces or residential lofts often echo. This is an irritating problem which does little to encourage hard work or make a space cosy. BuzziSpace has developed the BuzziLand and BuzziPod in sound-insulating felt: stick them to the ceiling or walls to dampen sounds without losing out on chic design.

Grote kantoorruimtes of residentiële lofts krijgen vaak te maken met galm. Een vervelend probleem, want dat komt de werklust en de gezelligheid niet meteen ten goede. BuzziSpace ontwikkelde met zijn akoestisch vilt de BuzziLand & de BuzziPod: zowel aan de muur als aan het plafond dempen ze het geluid, zonder dat de designfactor daarbij verloren gaat.

Souvent, dans les grands espaces de bureaux ou les lofts résidentiels, les bruits résonnent de manière désagréable et ne favorisent pas la concentration ou l'intimité du lieu. BuzziSpace a eu recours à son feutre acoustique pour développer le BuzziLand & le BuzziPod: au mur comme au plafond, ils absorbent les bruits sans sacrifier l'aspect design.

Große Büroräume oder Wohnungen im loft-Stil haben oftmals eine problematische akustik. Eine störende eigenschaft, denn dies ist für arbeitsatmosphäre oder Gemütlichkeit nicht gerade förderlich. BuzziSpace entwickelte mit seinem akustischen Filz BuzziLand und BuzziPod: sowohl an der Wand als auch an der decke dämpfen sie Geräusche, ohne dass dabei das design auf der Strecke bleibt.



*Vino: C... da el vino
y la a... ienen más
felicidad que pueda, su
de los demás. Qu... la com
de tontos. Vieja y verdadera p...
le import... El*



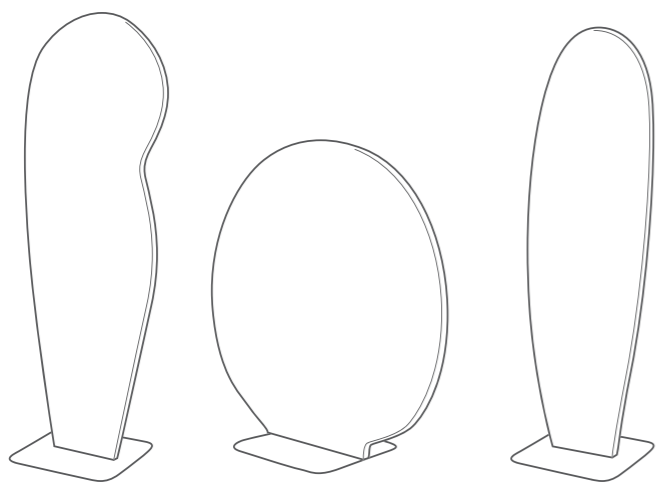

•BUZZI
PLANTS

Do you need privacy, quiet or protection? The BuzziPlants by designer Anthony Duffeleer is the first room divider that combines no less than three factors: sound insulation, design and a surface you can stick pins onto. Thanks to the striking shape and colour of the three available plants, you can make a statement at home or at the office. Put your BuzziPlants in direct sunlight - it deserves to be seen!

Nood aan privacy, rust of beschutting? De BuzziPlants van designer Anthony Duffeleer is het eerste kamerscherm dat maar liefst drie dingen combineert: akoestiek, design en de mogelijkheid om er dingen op te prikken. Dankzij de opvallende vorm en kleur van de drie beschikbare plants maak je er zowel thuis als in een kantooromgeving een statement mee. De BuzziPlants mag dus gezien worden!

Besoin d'intimité, de repos ou de protection? Le BuzziPlants signé Anthony Duffeleer est le premier paravent qui combine à la fois acoustique, design et présentation. Grâce à la forme et aux couleurs étonnantes des trois modèles disponibles, vous posez un geste design fort en adoptant un BuzziPlants au bureau ou à la maison.

Ein wenig privatsphäre, Ruhe oder Geborgenheit gefällig? Der BuzziPlants des designers Anthony Duffeleer ist der erste Raumteiler, der drei eigenschaften kombiniert: akustik, design & die Möglichkeit, dinge daran anzuheften. Dank der auffälligen Form und Farbe der drei erhältlichen plants zeigen Sie damit sowohl daheim als auch im Büro, dass Sie Geschmack haben. BuzziPlants muss sich bestimmt nicht verstecken!



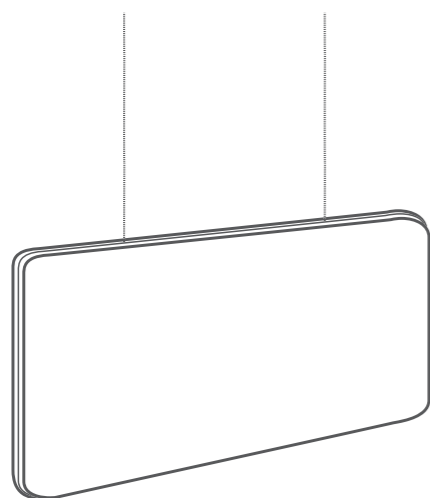

**•BUZZI
LOOSE**



BuzziLoose

BuzziFelt | BuzziFabric | BuzziRough
2011 | BuzziSpace Design Team

Descending from above to fulfil its roll in life: to function as the ultimate saviour from intrusive noise at the office. The BuzziLoose can be hung anywhere in the room thanks to its integrated cable system, instantly creating a welcome sound buffer. The BuzziLoose is from the BuzziPod and the BuzziLand family, but is double-sided, free hanging and rectangular. A cool, new design that is upholstered with BuzziFabric or BuzziFelt - available in Flat or 3D structure.

Uit de hemel neergedaald als ultiem redmiddel tegen storende geluiden op kantoor: de BuzziLoose kan dankzij de ingewerkte kabels eender waar in de ruimte worden opgehangen, om op die manier een welkome geluidsbuffer te creëren. De BuzziLoose doet denken aan de BuzziPod en de BuzziLand, maar is losstaand en rechthoekig van vorm. Een eigenzinnig en nieuw ontwerp dus, dat volledig overtrokken is met BuzziFabric of BuzziFelt. In Flat- en 3D-structuur beschikbaar.

Descendu du ciel comme ultime solution contre les bruits dérangeants au bureau, le BuzziLoose peut être suspendu n'importe où dans l'espace grâce à ses câbles intégrés. Le BuzziLoose rappelle le BuzziPod et le BuzziLand, mais est autonome et de forme rectangulaire. Un design original et nouveau donc, entièrement recouvert de BuzziFabric ou de BuzziFelt. Disponible en structure Flat et 3D.

Die ultimative Lösung für störende Geräusche im Büro kommt von oben: BuzziLoose kann dank der integrierten Deckenbefestigung an jedem beliebigen Ort im Raum aufgehängt werden und bietet so einen willkommenen Lärmschirm. BuzziLoose erinnert an BuzziPod und BuzziLand, hängt aber frei im Raum. Ein eigenwilliger, neuer Entwurf also, der vollständig mit BuzziFabric oder BuzziFelt überzogen ist. Erhältlich in Flat- und 3D-Struktur.



VAN NELLE'S
koffie

↑ TOILETTEN ↓

VAN NELLE'S
tabak

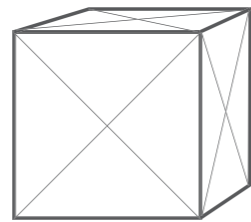
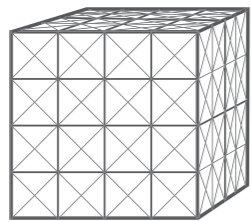
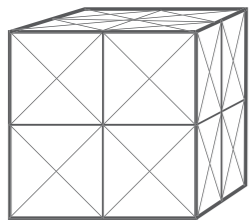

•BUZZI
CUBE 3D



The BuzziCube 3D makes sitting a pleasure for your eyes and your bottom. Thanks to its revolutionary form and high-tech production process, this design pouf is unique in its class. The pouf is upholstered with soft felt and is bound to steal the show in any interior!

De BuzziCube 3D maakt zitten tot een streling voor het oog én je bips. Deze designpoef dankt zijn revolutionaire vorm aan een hoogtechnologisch productieproces dat hem uniek maakt in zijn soort. De poef is bekleed met een zachte viltstof en steelt gegarandeerd de show in elk interieur!

Le BuzziCube 3D est une caresse pour la vue comme pour votre fessier. Le pouf design doit sa forme révolutionnaire à un processus de production de pointe qui le rend unique en son genre. Recouvert d'un tissu en feutre doux, il est la vedette assurée de chaque intérieur.

Der BuzziCube 3D macht Sitzen zu einem Fest für die augen und den allerwertesten. Dieser designhocker verdankt seine revolutionäre Form einem hochtechnologischen produktionsprozess, der ihn einzigartig macht. Der Hocker ist mit einem weichen Filzstoff bezogen und stiehlt garantiert in jeder einrichtung die Show!





158 BuzziCube 3D, bottom anti skid



BuzziCube 3D, bottom in wood 159

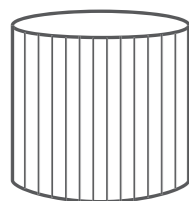

•BUZZI
SPOT 3D



BuzziSpot 3D

BuzziFabric | BuzziRough
2010 | BuzziSpace Design Team

The BuzziSpot 3D is the curvy version of the BuzziCube 3D. With its streamlined and feminine contours it cheers up any space. The BuzziSpot's soft felt textile covering is blissful to sit on whatever you are doing.

De BuzziSpot 3D is de ronde versie van de BuzziCube 3D. Met haar afgelijnde vormen en vrouwelijke look vrolijkt ze de elke omgeving op. Ook de BuzziSpot 3D kreeg een zacht textiel van vilt rond haar middel, waardoor je er zalig op zit bij elke activiteit.

Le BuzziSpot 3D est la version arrondie du BuzziCube 3D. Avec ses formes féminines il apporte la joie dans tout environnement. Le BuzziSpot 3D est également habillé de tissu de feutre doux qui garantit une assise des plus confortables.

Die kleine Schwester des BuzziCube 3D verfügt über fließende, runde Formen und macht mit ihrem femininen look jede Umgebung fröhlich. Herrlich bequem durch einen weichen Filzbezug und stabilen Schaumstoffkern.



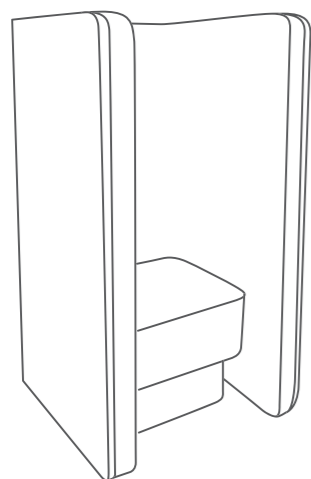

•BUZZI
SWITCH



Acoustics + functionality + ecology = BuzziSwitch. Designer Sas Adriaenssens added it all together and the result was a dynamic collection of furniture and objects such as padded stools, upholstered walls, accessories, self-adhesive pinboards and much more. By tilting or moving the objects they instantly receive a new function. Creative and space saving: for an ultra-modular work environment!

Akoestiek + functionaliteit + ecologie = BuzziSwitch. Ontwerpster Sas Adriaenssens maakte de optelsom en kwam uit bij een dynamische collectie meubels en objecten zoals poefs, gestoffeerde muurtjes, accessoires, zelfklevende pinboards en nog veel meer. Door de voorwerpen te kantelen of te verschuiven krijgen ze op slag een nieuwe functie. Creatief en plaatsbesparend: voor een ultramodulaire werkomgeving!

Acoustique + fonctionnalité + écologie = BuzziSwitch. La designer Sas Adriaenssens a fait l'addition et a obtenu ainsi une collection dynamique de meubles et d'objets comme des poufs, des cloisons garnies, des accessoires, des tableaux d'affichage autocollants, et bien plus encore. En pivotant ou en déplaçant les objets, ils acquièrent une toute nouvelle fonction. Des solutions créatives qui font gagner de la place, pour un environnement de travail ultra-modulaire !

Akustik + Funktionalität + Ökologie = BuzziSwitch. Die Addition von Designerin Sas Adriaenssens funktioniert und ist Ausgangspunkt einer dynamischen Kollektion mit Möbeln und Objekten wie Sitzkissen, gepolsterten Trennwänden, Zubehör, selbsthaftenden Pinboards und vielem mehr. Durch ein Kippen oder Verschieben erhalten sie im Handumdrehen eine neue Funktion. Kreativ und platzsparend: für eine ultramodulare Arbeitsumgebung!







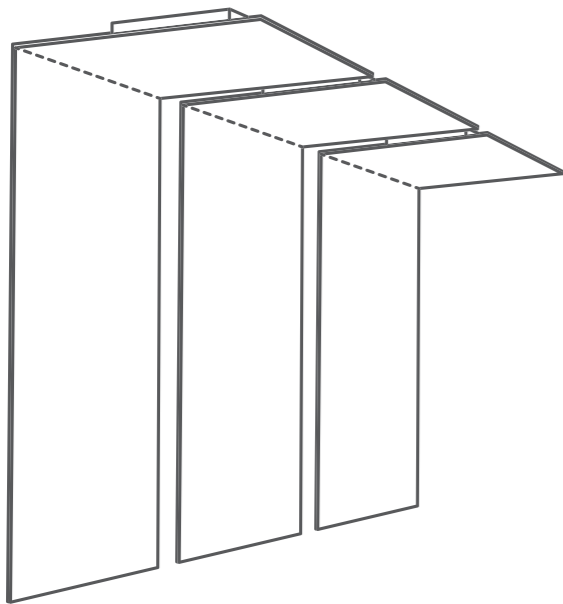

**•BUZZI
WINGS**



BuzziSpace and designer duo Couvreur.Devos show the illuminated path thanks to the BuzziWings. These inventive BuzziFelt ceiling accessories are designed to partition a big space acoustically and optically. It creates a never-before-seen modularity. BuzziWings not only ensures optimum acoustics, you also get a subtly lit room thanks to the integrated, indirect light source. The BuzziWings are attached to the ceiling at a 90° angle; perfect to shape the light and sound to your taste. Available in different BuzziFelt colours.

BuzziSpace en ontwerpersduo Couvreur.Devos tonen je het verlichte pad dankzij de BuzziWings. Deze inventieve plafondaccessoires uit BuzziFelt zijn ontworpen om een grote ruimte akoestisch en optisch op te delen. Op die manier creëer je een nooit eerder geziene modulariteit. De BuzziWings zorgen niet alleen voor een optimale akoestiek, je hebt meteen ook een subtiel verlichte kamer dankzij de ingebouwde, indirecte lichtbron. De BuzziWings bevestig je aan het plafond in een hoek van 90°; perfect om het licht en het geluid te kneden naar jouw smaak. Verkrijgbaar in verschillende BuzziFelt-kleuren.

BuzziSpace et le duo de créateurs Couvreur.Devos modulent votre espace avec leurs BuzziWings. Ces ingénieux accessoires à pendre au plafond en BuzziFelt sont conçus pour séparer acoustiquement et visuellement de grands locaux et offrent une modularité inédite. Les BuzziWings garantissent non seulement une excellente isolation acoustique, mais aussi un éclairage subtil, grâce à la source lumineuse indirecte intégrée. Les BuzziWings se fixent au plafond, selon un angle de 90°. Parfait pour régler l'éclairage et l'isolation sonore à votre guise. Disponible en différents coloris BuzziFelt.

BuzziSpace und das Designerduo Couvreur.Devos zeigen Ihnen mit BuzziWings den Weg der Erleuchtung. Diese erfindungsreichen Deckenaccessoires aus BuzziFelt wurden konzipiert, um große Räume akustisch und optisch zu unterteilen. Ungeahnte Modulationsmöglichkeiten eröffnen sich. BuzziWings sorgen nicht nur für eine optimale Akustik: Dank der integrierten, indirekten Lichtquelle verfügt man zudem sofort über einen subtil beleuchteten Raum. BuzziWings werden in einem 90°-Winkel an der Decke befestigt. Formen Sie Licht und Akustik ganz nach Ihren Wünschen. Erhältlich in den Farben der BuzziFelt Farbpalette.





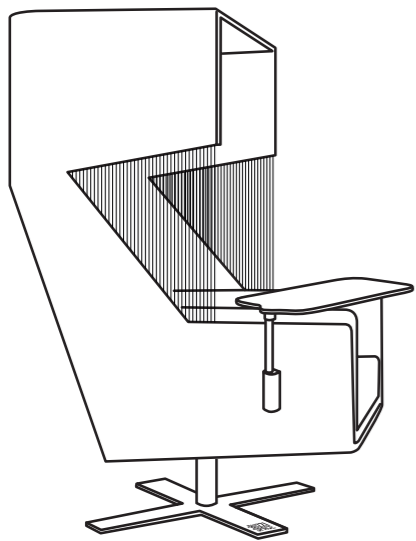

•BUZZI
ME



Me, myself and I: there are times when you want to spend some time on your own in peace and quiet. The brand new BuzziMe is the ideal cocoon to get away from it all. Belgian designer Axel Enthoven was responsible for an ingenious look which harmoniously combines functionality and ergonomics. The swivel base, the built-in light source and the sidewalls provide extra privacy. Put two BuzziMes together for a private meeting. The acoustic insulation of the lounge chair reduces any external noise and vice versa: the perfect chair for lobbies, airports and offices - or your very own 'quiet' cocoon at home. Available in the BuzziFabric and BuzziRough range.

Me, myself and I: soms is het tijd om even alleen te zijn in alle rust. De gloednieuwe BuzziMe is de ideale cocon om de wereld even te ontvluchten. De Belgische ontwerper Axel Enthoven zorgde voor een uitgekiende look die functionaliteit en ergonomie harmonisch samenbrengt. De draaivoet, de ingebouwde lichtbron en de zijwanden zorgen voor extra privacy. Heb je twee BuzziMe's, dan is een vergadering snel 'gedraaid'. De akoestische isolatie van de loungezetel zorgt voor geluidsreductie van buitenaf en visa versa: de perfecte stoel dus voor in lobby's, luchthavens en bureaus - of je eigen genietcocon thuis. Verkrijgbaar in het assortiment van BuzziFabric en BuzziRough.

Moi, moi et seulement moi ! Il est parfois bon de se retrouver seul et de profiter d'un moment d'intimité. Le tout nouveau BuzziMe est le cocon idéal pour s'évader quelques instants. Le designer belge Axel Enthoven a particulièrement soigné le look de son cocon afin de combiner harmonieusement les aspects pratiques et ergonomiques. Le pied pivotant, la source lumineuse intégrée et les parois latérales garantissent votre intimité. Vous possédez deux BuzziMe ? La solution idéale pour un entretien privé, à l'abri des oreilles indiscreètes. L'isolation acoustique du fauteuil vous isole des bruits extérieurs et vice-versa. Le fauteuil se prête donc idéalement aux lobbys, aux aéroports, aux bureaux... et même chez vous ! Disponible dans l'assortiment BuzziFabric et BuzziRough.

Me, myself and I: Manchmal ist es Zeit, in aller Ruhe einen Augenblick alleine zu sein. Der nagelneue BuzziMe ist der ideale Kokon, um sich mal eben aus der Welt zurückzuziehen. Der belgische Designer Axel Enthoven hat für einen ausgeklügelten Look gesorgt, der Funktionalität und Ergonomie harmonisch miteinander vereint. Der Drehfuß, die eingebaute Lichtquelle und die Seitenwände gewährleisten zusätzliche Ungestörtheit. Und wenn Sie zwei BuzziMes haben, reicht ein kleiner Dreh und einer Besprechung steht nichts im Wege. Die akustische Isolation des Lounge-Sitzes sorgt für die Verringerung der Geräusche von außen und umgekehrt: die perfekte Sitzgelegenheit also für eine Lobby, Flughäfen und Büros – oder als eigener Verwöhnkokon zuhause. Erhältlich in der BuzziFabric- und BuzziRough-Farbpalette.



 •BUZZI
SOON!





COMING SOON!



BUZZI BOOTH TARGA

BuzziFabric | BuzziRough

2012 | Alain Gilles

Designer of the Year 2012



COMING SOON! 

BuzziGRID

BuzziFelt

2012 | Alain Gilles
Designer of the Year 2012





COMING SOON!



BUZZISHADE

BuzziFelt

2012 | Stal Collectief





•BUZZI
MATERIAL

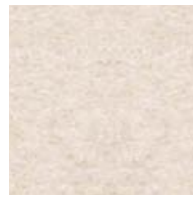

White 31



OffWhite 63

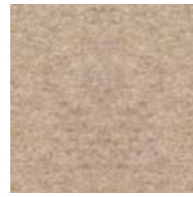

Mokka 33



EcoBrown 58



StoneGrey 67



Anthracite 68



Black 00



Lime 64



LightBlue 60

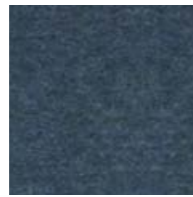

Jeans 14



Pink 65



Red 59



Orange 66



Curry 61

All our BuzziSpace products are covered in layered eco felt material, which has both sound-reducing and sound-absorbing properties. This makes our range perfect for dampening sounds in office spaces as well as in home environments without losing sight of the tactile factor and design quotient. The eco felt or BuzziFelt consists of 100% upcycled plastic bottle waste. This makes the BuzziSpace products good for the environment, because they help to reduce waste. The production process of the Buzzi range applies the "cradle-to-cradle" philosophy wherever it can as well. So it's not just design, but design with a heart.

Al onze BuzziSpace-producten worden bekleed met een gelaagd ecovilt dat zowel geluidsreducerende als geluidsabsorberende eigenschappen heeft. Daardoor leent ons gamma zich perfect voor het dempen van geluid op kantoor en in huis, zonder dat de aaibaarheidsfactor en het designgehalte uit het oog worden verloren. Het ecovilt of BuzziFelt is gemaakt van 100% ge-upcycled peT-afval of plastic flessen. Daardoor zijn de BuzziSpaceproducten goed voor het milieu, want ze helpen de afvalberg te verminderen. Ook in het productieproces van het Buzzigamma wordt het "cradle to cradle"-principe zo veel mogelijk toegepast. Design met een groen hart dus.

Tous les produits BuzziSpace sont recouverts d'ecovilt stratifié qui, à la fois, réduit les bruits et les absorbe. Notre gamme se prête dès lors parfaitement à l'aménagement acoustique, tant au bureau qu'à la maison, tout en assurant l'aspect câlin et design des produits. L'ecovilt ou BuzziFelt est fabriqué à partir de déchets peT ou de bouteilles en plastique 100 % recyclées. Dès lors, les produits BuzziSpace sont respectueux de l'environnement puisqu'ils contribuent à réduire les déchets. L'approche "cradle to cradle" (sans déchets) maximale est également poursuivie dans le processus de production de la gamme BuzziSpace. On peut donc parler de design vraiment durable.

Alle unsere BuzziSpace-produkte werden mit einem mehrschichtigen Öko-Filz bezogen, der sowohl akustisch-geräuschreduzierende als auch geräuschabsorbierende eigenschaften besitzt. So eignet sich unser Sortiment perfekt zur Geräuschdämpfung im Büro und zu hause; ohne dass dabei Kuschelfaktor und designgehalt vernachlässigt werden. Der Öko-Filz oder BuzziFelt wird aus 100% recycelten peT-abfällen hergestellt. Dadurch sind die BuzziSpace-produkte gut für die umwelt, denn sie helfen dabei, den abfallberg abzubauen. Auch beim produktionsprozess des Buzzi-Sortiments wird so weit wie möglich das "cradle to cradle-Prinzip" angewendet. Man kann also sagen: design mit einem grünen Herzen.

BUZZIFELT 100% RECYCL P.E.T. FELT



Width
170 cm



Thickness
6 mm



Weight
1.100 g/m²



Martindale Rubs
>7 000



Fire Class. Report
B - s1 - d0
ASTM E84 Class B certified
BS476 Part 6 and 7 Class 0

MAINTENANCE





Naturel 1



Beige 1037



Kiezel 7

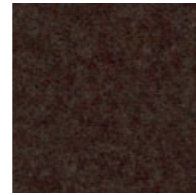

Taupe 1008



Rust 29

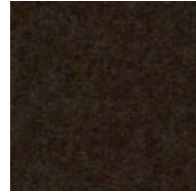

DarkBrown 18



LightGrey 1000



MidGrey 1001



Zwart 1003

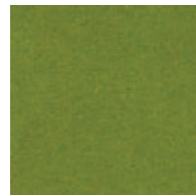

Pistache 52



Olive 53

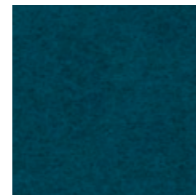

Petrol 56



LightBlue 41

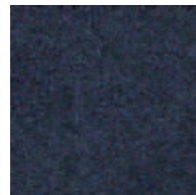

Blue 45



Indigo 90



Navy 1007

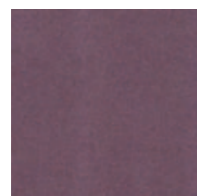

Pink 73

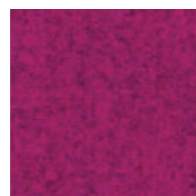

Fuchsia 77

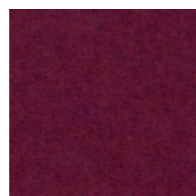

Aubergine 74



Purple 78



Red 2011



Orange 2012



Mandarin 129



Yellow 24

The BuzziFabrics are used to upholster all the BuzziSpace seating units and therefore also meet the highest standards of sitting comfort and durability. To meet these high demands, we use a fabric that is a mix of various high-quality recycled raw materials. The BuzziFabric consists of 70% recycled wool, 25% recycled polyacrylic and 5% recycled rags. High quality plus ecology, after all, remains our motto in everything we do!

De BuzziFabrics worden gebruikt voor het stofferen van alle zitelementen van BuzziSpace en voldoen dan ook aan de hoogste normen inzake zitcomfort en slijtvastheid. Om aan deze hoge eisen te voldoen, gebruiken we een stof die een mix is van verschillende hoogwaardige gerecycleerde grondstoffen. De BuzziFabric bestaat voor 70% uit gerecycleerde wol, voor 25% uit gerecycleerd polyacryl en voor 5% uit gerecycleerde stoffenresten. Hoge kwaliteit in combinatie met ecologie blijft dan ook ons motto in alles wat we doen!

Les tissus BuzziFabrics s'utilisent pour le recouvrement de tous les sièges BuzziSpace et répondent dès lors aux normes les plus sévères en termes de confort et de résistance à l'usure. Pour répondre à ces normes élevées, nous recourons à un tissu composé de plusieurs matières premières recyclées de haute qualité. Le BuzziFabric se compose pour 70 % de laine recyclée, de 25 % de polyacrylique recyclé et de 5 % de résidus textiles recyclés. La qualité combinée à l'écologie: voilà notre credo dans tout ce que nous entreprenons.

Die BuzziFabrics werden zum polstern aller Sitzelemente von BuzziSpace verwendet und erfüllen die höchsten Standards hinsichtlich Sitzkomfort und Verschleißfestigkeit. Um diese hohen ansprüche zu erfüllen, verwenden wir einen Stoff, der sich aus verschiedenen hochwertigen, recycelten Grundstoffen zusammensetzt. Der BuzziFabric besteht zu 70% aus recycelter Wolle, zu 25% aus recyceltem polyacryl und zu 5% aus recycelten Stoffresten. Hohe Qualität in Kombination mit Ökologie ist und bleibt unser Mission Statement bei allem, was wir tun!

BUZZIFABRIC 70% RECYCLED WOOL | 25% RECYCLED POLYACRYL | 5% RECYCLED OTHER FABRICS



Width
148 cm



Thickness
0,8 mm



Weight
600 g/m²



Martindale Rubs
>40 000
Wyzembeek double rubs
>30 000



Fire Retardant
EN 1021-1 : 2006 PASS
EN 1021-2 : 2006 PASS
BS EN 1021-1: 2006 Smouldering Cigarette
BS EN 1021-2: 2006 Match Flame Equivalent
CAL TB 117 - PASS

MAINTENANCE





Champagne 186

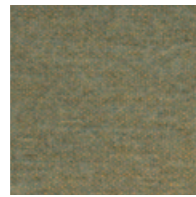

Taffy 185

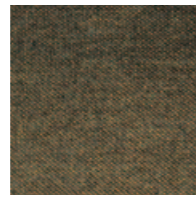

Coffee 81

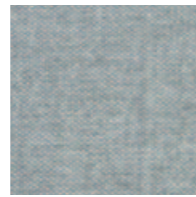

Ash 40

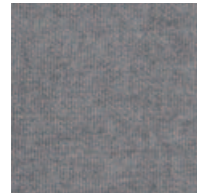

Dolphin 180

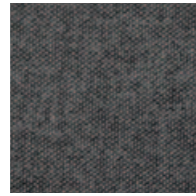

Charcoal 79



Celery 80



Lemon 122



Lime 157

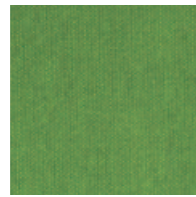

Olive 53

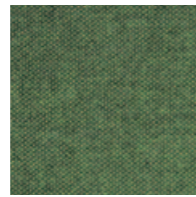

Turtle 88

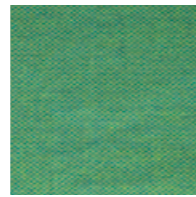

Forest 162



Hunter 156

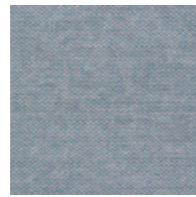

LightBlue 41



Niagara 158

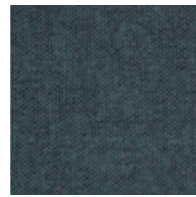

Denim 153

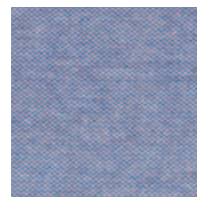

IceBlue 43



SkyBlue 142



Estate 152

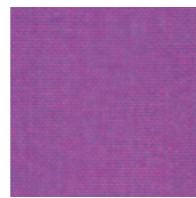

Hyacinth 159



Imperial 189

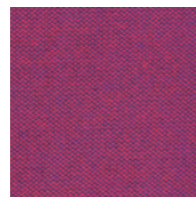

Dahlia 188



LolliPop 187

Some like it gentle, others prefer it rough. The BuzziRough is the latest addition to the range of fabrics that BuzziSpace has to offer. The fabric feels slightly rougher than the classics such as BuzziFabric, because of the fact that its fibres are clearly visible and the weave has a texture. This gives it a distinct look. The colour ways of the BuzziRough material is a combination of two fibre colours.

Sommigen hebben het graag zacht, voor anderen mag het wat ruwer. De BuzziRough is de nieuwste aanwinst in het gamma van stoffen dat BuzziSpace te bieden heeft. De stof doet ietwat stugger aan in vergelijking met klassiekers als de BuzziFabric, omdat de vezels duidelijk zichtbaar zijn. Dit zorgt voor een geheel eigen look. Doorgaans is de kleur van het BuzziRough-materiaal een combinatie van twee gebruikte vezelkleuren, die samen een bijzonder en uniek geheel vormen.

Certains aiment l'infinie douceur, d'autres préfèrent une certaine robustesse. Le BuzziRough est le dernier né de la gamme d'étoffes proposées par BuzziSpace. D'apparence un peu plus rêche que des tissus classiques comme le BuzziFabric, p.ex. - et due au fait que les fibres sont clairement apparentes -, cette nouvelle matière apporte un look très particulier. Généralement, la couleur du BuzziRough résulte de la combinaison de deux fibres utilisées.

Manche mögen es weich, andere bevorzugen eine etwas rauere Oberfläche. BuzziRough ist die neueste Ergänzung des BuzziSpace-Stoffsortiments. Der Stoff wirkt etwas kräftiger als Klassiker wie BuzziFabric, weil die Gewebestruktur deutlich sichtbar ist. Das ergibt einen ganz eigenen Look. Bei BuzziRough werden immer zwei Faserfarben miteinander kombiniert, sie vermischen sich zu einem besonderen und einzigartigen Farbbild.

BUZZIROUGH 100% RECYCL POLYACRYL



Width
148 cm



Thickness
1,2 mm



Weight
675 g/lm



Martindale Rubs
>40 000



Fire Retardant
DIN 4102-B1

MAINTENANCE





Lime | Lime



Orange | Orange



Red | Red



Pink | Pink



EcoBrown | EcoBrown



LightBlue | LightBlue



StoneGrey | StoneGrey



Anthracite | Anthracite



OffWhite | OffWhite



Curry | Curry



OffWhite | Lime

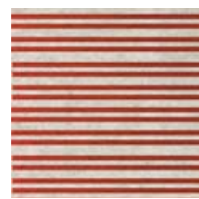

OffWhite | Orange

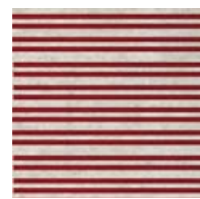

OffWhite | Red



OffWhite | Pink



OffWhite | EcoBrown

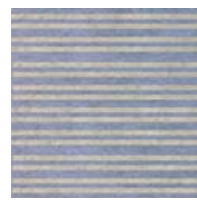

OffWhite | LightBlue



OffWhite | StoneGrey



OffWhite | Anthracite

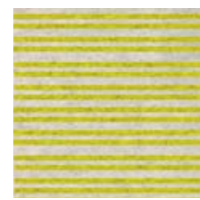

OffWhite | Curry



Grass

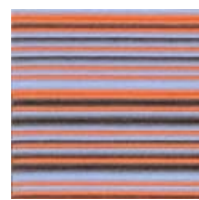

Savannah



Colibri

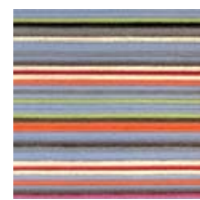

Tukan



Toendra

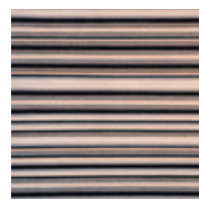

Zebra

What to do with the leftovers of already recycled materials? For the Buzzifelt leftovers, BuzziSpace thought of the perfect solution: Sliced Buzzifelt! Felt trimmings are cut up and processed into colourful, randomly striped patterns that find their way as new products of the BuzziSwitch collection. Recycling this way becomes upcycling and Sliced Buzzifelt is the perfect addition to the BuzziSpace natural way of life.

Wat doe je met de "leftovers" van reeds gerecycleerd materiaal? Voor de Buzzifelt creëerde BuzziSpace een stijlvolle oplossing: de Sliced Buzzifelt! Viltresten worden versneden en verwerkt tot vrolijke en willekeurige streepjespatronen die hun weg vinden als nieuwe producten van de BuzziSwitch-collectie. Recycling wordt Upcycling - een perfecte aanvulling van de BuzziSpace-filosofie.

Que faire des restes de matières déjà recyclées ? Pour le Buzzifelt, BuzziSpace a créé une solution élégante : le Sliced Buzzifelt ! Les restes de feutre sont découpés et transformés en joyeux motifs rayés qui formeront au final de nouveaux produits de la collection BuzziSwitch. Ou quand le "Recycling" se fait "Upcycling" - un prolongement parfait de la philosophie BuzziSpace.

Was macht man mit den Resten von bereits recyceltem Material? Für Buzzifelt entwickelte BuzziSpace eine elegante Lösung - Sliced Buzzifelt! Filzreste werden zerschnitten und zu fröhlichen, willkürlich kombinierten Streifenmustern zusammengesetzt, die als neue Produkte der BuzziSwitch-Kollektion ihren Weg gehen. Aus Recycling wird Upcycling - eine perfekte Ergänzung der BuzziSpace-Philosophie.

BUZZIFELT 100% RECYCL P.E.T. FELT



Width
170 cm



Thickness
6 mm



Weight
1.100 g/m²



Martindale Rubs
>7 000



Fire Class. Report
B - s1 - d0
ASTM E84 Class B certified
BS476 Part 6 and 7 Class 0

MAINTENANCE



ACOUSTIC EFFECTIVENESS

The aim of BuzziSpace is to transform basic values such as ecology, acoustics and flexibility into contemporary design. We use recycled materials following the "cradle-to-cradle" philosophy. We care about reducing sound pollution and seeking sound-absorbing solutions to reduce stress in our surroundings. With a variety of colours and set-up possibilities we give our users the freedom to choose how and where they feel the need for more noise-reducing and noise-absorbing effects. Our daily environment is changing rapidly, which means we need structures and styles that can adapt just as fast. This is why BuzziSpace objects are light, multifunctional, easy to install and easy to re-install.

ACOUSTIC EFFECTIVENESS

The search for attractive, creative products goes hand-by-hand with our concern for acoustic requirements. In today's workplaces and meeting areas, it is important for everyone to experience the sounds of their surroundings positively. This is why BuzziSpace products include an indication of their reverberation time to give you an idea of how well they absorb sound. You can see from the diagrams how the Buzzifelt fabric performs in an alpha-Sabine test, and how two products made of the same material, BuzziScreen and Buzzizone, perform in an alpha Object test. With regard to the sound pressure level, we focus on the frequencies between 250 Hz and 2000 Hz, the usual range of human speech. Most people can hear frequencies from 20 Hz up to 20.000 Hz, in other words "almost noiselessly" to "very loud", and for BuzziSpace products we aim to have optimal sound absorption in the speech range. The products we have tested succeed in this aim.

BuzziSpace wil basiswaarden als ecologie, akoestiek en flexibiliteit in een modern design gieten. Met het "cradle to cradle-principe" in gedachten gebruiken we gerecycleerde materialen, en we proberen geluidsvervuiling tegen te gaan door te zoeken naar geluids-absorberende oplossingen voor minder stress in onze omgeving. Dankzij de verschillende kleuren en opstel mogelijkheden van onze producten bieden we onze gebruikers de mogelijkheid te kiezen hoe en waar ze geluidsreducerende en geluidsabsorberende effecten nodig hebben. De omstandigheden in onze dagelijkse omgeving veranderen razendsnel, en we moeten structuren en stijlen even snel kunnen aanpassen. Daarom zijn BuzziSpace-voorwerpen licht, makkelijk (ver)plaatsbaar en multifunctioneel.

AKOESTISCHE EFFICIËNTIE

De zoektocht naar aantrekkelijke, creatieve producten gaat hand in hand met hoge akoestische eisen. In de huidige kantoorruimtes en vergaderzalen is het belangrijk dat iedereen het geluid in zijn omgeving op een positieve manier ervaart. Daarom wordt op BuzziSpace-producten aangegeven wat hun resonantietijd is, zodat je een idee krijgt van hoe goed ze geluid absorberen. In de diagrammen op de volgende pagina's kan je zien hoe de stof Buzzifelt scoort op de alpha-Sabine test, en hoe twee van onze producten in hetzelfde materiaal, BuzziScreen en Buzzizone, scoren in de alpha-Object test. Wat het geluidsdrukniveau betreft, richten wij ons op de frequenties tussen 250 Hz en 2000 Hz, het gewoonlijke bereik van de menselijke spraak. Een standaard gehoorbereik gaat van 20 Hz tot 20.000 Hz, wat overeenstemt met "nagenoeg geluidloos" tot "zéér luid". Voor de BuzziSpace-producten mikken we op een optimale geluidsabsorptie in het bereik van de spraak. De producten die we hebben getest, slagen daar ook in.

BuzziSpace entend verser des valeurs de bases telles que l'écologie, l'acoustique et la flexibilité dans un design moderne. Tout en gardant à l'esprit le principe "cradle to cradle", nous recourons à des matériaux recyclés et nous tentons de combattre la pollution sonore en recherchant des solutions insonorisantes afin de réduire les facteurs de stress dans notre environnement quotidien. Grâce à la vaste palette de couleurs et l'approche modulable de nos produits, nous offrons aux utilisateurs la possibilité de choisir quand et où ils veulent recourir à des solutions acoustiques et insonorisantes. Comme notre environnement quotidien évolue à toute vitesse, il est indispensable que nous puissions adapter tout aussi vite les structures et les styles. C'est pourquoi les objets BuzziSpace sont légers, faciles à installer et à déplacer, et multifonctionnels.

L'EFFICACITÉ ACOUSTIQUE

La recherche de produits créatifs attrayants s'accompagne de critères acoustiques sévères. Aujourd'hui, dans les espaces de bureaux et salles de réunion, il est important que chacun vive le bruit environnant de manière positive. C'est pourquoi les produits BuzziSpace mentionnent leur temps de résonance, qui indique leur capacité à absorber le bruit. Les diagrammes présentés sur les pages suivantes illustrent le résultat du tissu Buzzifelt au test alpha-Sabine, et le résultat de deux de nos produits réalisés dans ce même matériau - le BuzziScreen et le Buzzizone - au test alpha-Object. En ce qui concerne le niveau de pression sonore, nous visons les fréquences comprises entre 250 Hz et 2000 Hz, soit la portée normale de la voix humaine. La gamme audible du champ auditif humain s'étend de 20 Hz à 20.000 Hz, soit du "presque insonore" à l'"extrêmement fort". Pour les produits BuzziSpace, nous visons une absorption sonore optimale dans le champ vocal. Et les produits que nous avons testés relèvent le défi.

Es ist das Ziel von BuzziSpace, Grundwerte wie Ökologie, akustik und Flexibilität in einem modernen Design zu vereinen. Auf Basis des "cradle to cradle-Prinzips" verwenden wir recycelte Materialien und wir versuchen, die "Lärmverschmutzung" zu vermindern, indem wir nach geräuschabsorbierenden Lösungen für weniger Stress in unserer Umgebung suchen. Dank der verschiedenen Farben und Stellmöglichkeiten unserer Produkte bieten wir unseren Nutzern die Möglichkeit zu wählen, wie und wo sie geräuschreduzierende und geräuschabsorbierende Effekte benötigen. Die Umstände in unserer täglichen Umgebung ändern sich rasend schnell und wir müssen Strukturen und Stile ebenso schnell anpassen können. Aus diesem Grund sind BuzziSpace-Artikel leicht, einfach auf- bzw. Verstellbar und multifunktional.

AKUSTISCHE EFFIZIENZ

Die Suche nach attraktiven, kreativen Produkten geht Hand in Hand mit hohen akustischen Anforderungen. In den heutigen Büros und Sitzungsräumen ist es wichtig, dass jeder die Geräusche in seiner Umgebung auf eine positive Weise wahrnimmt. Darum wird auf allen BuzziSpace-Produkten ihre jeweilige Resonanzzeit angegeben, so dass man einen Eindruck davon bekommt, wie gut sie Geräusche absorbieren. In den nachfolgenden Diagrammen sehen Sie, wie sich der Stoff Buzzifelt im alpha-Sabine-Test verhält und wie sich zwei unserer Produkte aus demselben Material, BuzziScreen und Buzzizone im alpha-Object-Test schlagen. Was das Geräuschdruckniveau angeht, konzentrieren wir uns auf die Frequenzen zwischen 250 Hz und 2000 Hz, der normale Bereich der menschlichen Sprache. Ein normaler Gehörbereich reicht von 20 Hz bis 20.000 Hz, was in etwa "annähernd geräuschlos" bis "sehr laut" entspricht. Für die BuzziSpace-Produkte ist unser Ziel eine optimale Geräuschabsorption im Bereich der Sprache. Die von uns getesteten Produkte erreichen dieses Ziel auch.

BUZZIZONE
ALFA OBJECT TEST

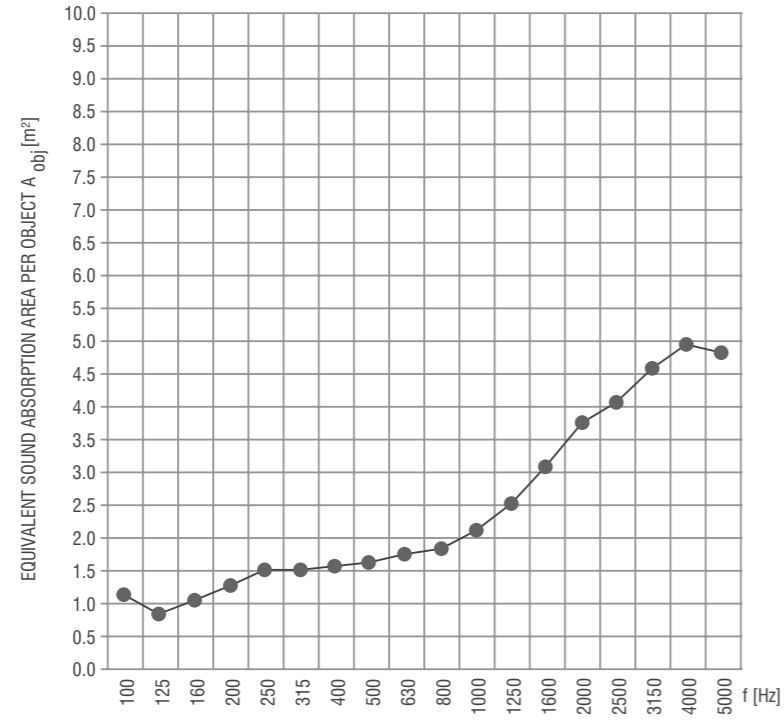

BUZZISCREEN
ALFA OBJECT TEST

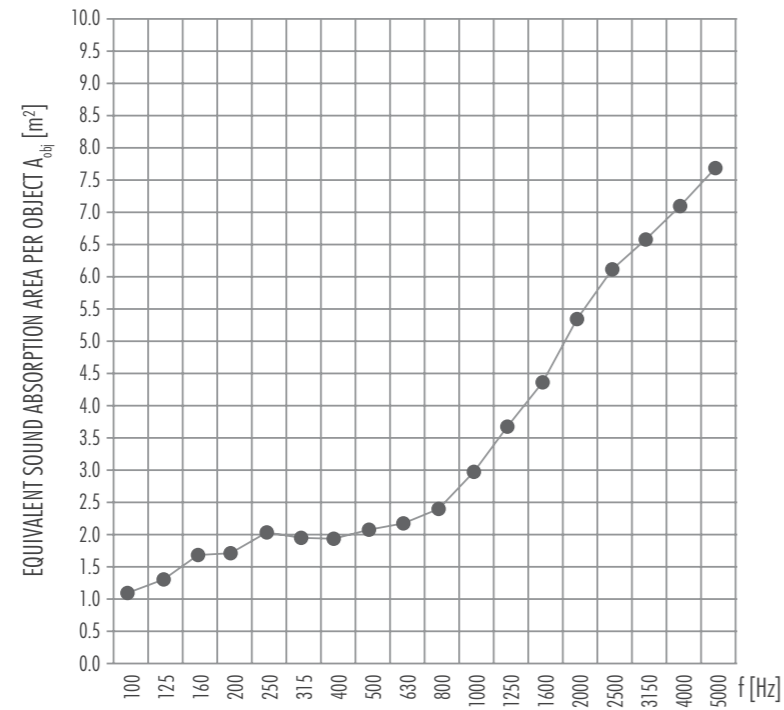

BUZZIFELT | BUZZISKIN
ALFA SABINE TEST

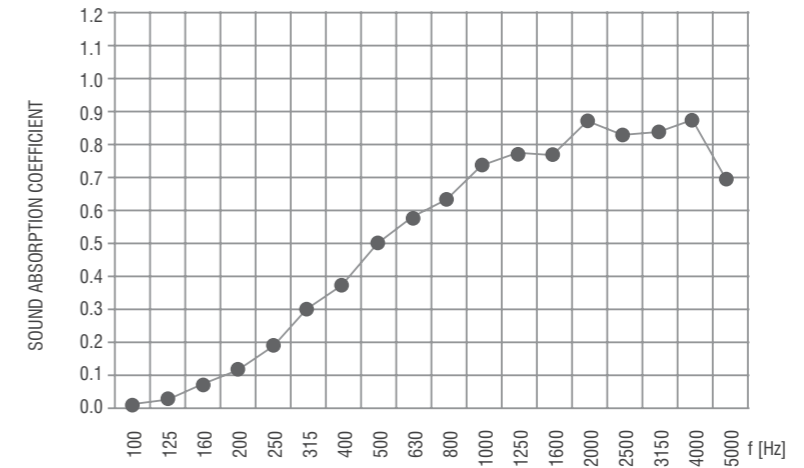

BUZZIBOARD
ALFA SABINE TEST

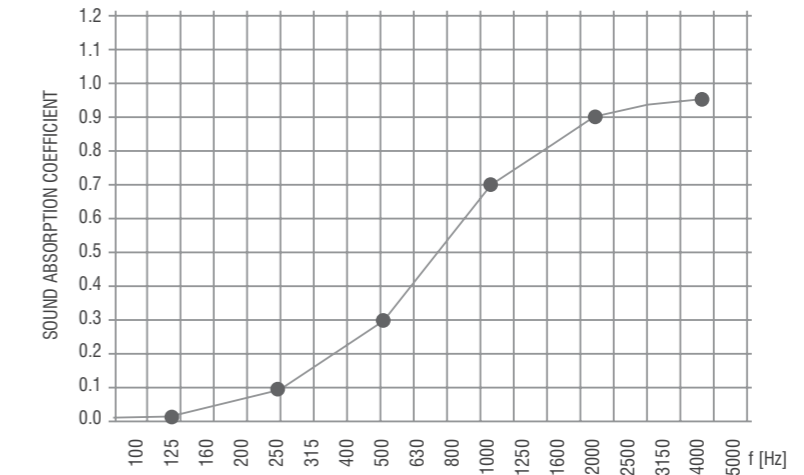

BUZZISKIN 3D
ALFA SABINE TEST

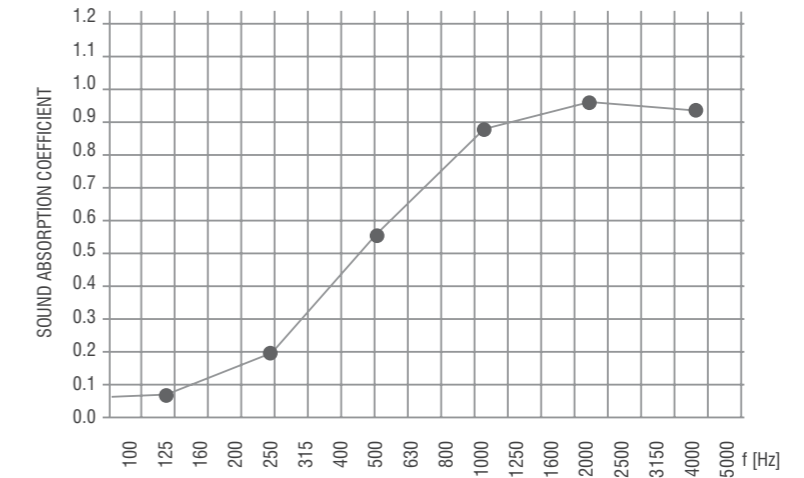

ENVIRONMENTAL POLICY

BuzziSpace develops, manufactures and sells products for environmental engineering applications. This makes it natural for us to make sure our own environmental standards are always high. BuzziSpace upholds environmental working methods across the whole organisation. The criteria of the international environmental standard are a minimum requirement in our work. We systematically evaluate our environmental approach to correspond to customer needs and government requirements. All of our staff apply our environmental method to their routines and instructions, and they are encouraged to take personal responsibility by taking the required training.

BuzziSpace endeavours to use the production equipment, forms of energy and distribution methods that put the least possible strain on the environment. Economising and recycling raw materials is a process subject to constant supervision and improvement. Products which cannot be re-used in our own or our partners' production processes are recycled to provide energy. To stabilize and limit the effect of unintentional dumping as much as possible, we have worked out contingency plans in cooperation with the authorities. BuzziSpace products, packaging and raw materials are continuously assessed in order to diminish their negative influence on health and the environment. BuzziSpace cooperates with its suppliers and other partners on environmental issues and expects these partners to respect the environment and pay more attention to environmental issues.

Steve YJ Symons, founder | owner

MILIEUBELEID

BuzziSpace ontwikkelt, produceert en verkoopt producten voor milieutechnische toepassingen, en dus is het voor ons uiteraard belangrijk ook zelf hoge milieunormen te hanteren. BuzziSpace staat voor een milieuvriendelijke aanpak in de hele organisatie. De criteria van de internationale milieustandaard zijn in ons werk de minimumvereisten. Het milieubeleid wordt systematisch geëvalueerd zodat het overeenstemt met de eisen van de consument en de regering. Alle personeel past ons milieubeleid toe op hun handelingen en instructies, en wordt aangemoedigd ook persoonlijk de verantwoordelijkheid te nemen door de vereiste opleiding te volgen.

BuzziSpace streeft ernaar productiemateriaal en energie- en distributievormen te gebruiken die het milieu zo min mogelijk belasten. Onze besparingen en de recyclage van ruwe materialen zijn processen die voortdurend worden gecontroleerd en verbeterd. Producten die niet in onze productieprocessen of in die van onze partners kunnen worden herbruikt, worden gerecycleerd om energie op te leveren. Om het effect van niet-intentioneel dumpen zo veel mogelijk te stabiliseren en te begrenzen, hebben we contingentieplannen uitgewerkt in samenwerking met de autoriteiten. De producten, verpakkingen en ruwe materialen van BuzziSpace worden voortdurend geëvalueerd om hun negatieve invloed op gezondheid en milieu te verlagen. BuzziSpace werkt op het gebied van milieu samen met z'n leveranciers en andere partners, en verwacht van hen dat ook zij het milieu respecteren, en aandacht besteden aan de milieuproblematiek.

Steve YJ Symons, founder | owner

POLITIQUE ENVIRONNEMENTALE

comme BuzziSpace développe, produit et vend des produits pour applications techniques environnementales, nous accordons bien entendu une grande importance à la poursuite de normes environnementales élevées. BuzziSpace s'attache à poursuivre une approche respectueuse de l'environnement dans toute son organisation. Les critères des normes environnementales internationales constituent dans notre travail des exigences minimales. La politique environnementale fait l'objet d'une évaluation systématique afin de l'aligner en permanence avec les exigences des consommateurs et des pouvoirs publics. Le personnel tout entier applique notre politique environnementale à ses actes et instructions et est encouragé à prendre également au plan individuel la responsabilité de suivre la formation requise.

BuzziSpace s'attache à utiliser des matériaux de production et des formes d'énergie et de distribution ayant l'impact le plus faible possible sur l'environnement. Nos économies et le recyclage de matériaux bruts sont des processus contrôlés et améliorés en permanence. Les produits qui ne peuvent pas être réutilisés dans nos processus de production ou dans ceux de nos partenaires sont recyclés à des fins de production d'énergie. Afin de stabiliser et de circonscrire le plus possible l'effet du déversement non intentionnel, nous avons élaboré des plans de contingence en collaboration avec les autorités. les produits, emballages et matériaux bruts de BuzziSpace sont évalués en permanence afin de réduire leur impact sur la santé et l'environnement. Sur le plan environnemental, BuzziSpace collabore avec ses fournisseurs et ses autres partenaires, et attend d'eux qu'ils respectent l'environnement à leur tour.

Steve YJ Symons, founder | owner

UMWELTPOLITIK

BuzziSpace entwickelt, produziert und verkauft produkte für den umwelttechnischen einsatz, daher ist es für uns von zentraler Bedeutung, auch selbst strenge umweltnormen anzuwenden. BuzziSpace steht für eine umweltfreundliche vorgehensweise im gesamten unternehmen. Die kriterien der internationalen umweltnorm sind bei unserer arbeit die mindestanforderung. Die umweltpolitik wird systematisch beurteilt, so dass sie sowohl den ansprüchen des kunden als auch den anforderungen der regierung entspricht. All unsere mitarbeiter berücksichtigen bei ihrer arbeit und ihren anweisungen unsere umweltpolitik, und sie werden ermutigt, durch die teilnahme an den verpflichteten fortbildungsveranstaltungen auch persönlich verantwortung zu übernehmen.

BuzziSpace strebt danach, produktionsmaterialien und energie- sowie distributionsformen zu verwenden, die die umwelt so wenig wie möglich belasten. unsere einsparungen und das recycling von rohstoffen sind prozesse, die ständig kontrolliert und verbessert werden. produkte, die nicht in unseren produktionsprozessen oder denen unserer partner wiederverwertet werden können, werden recycelt, um energie zu gewinnen. Um die auswirkungen unerwünschter emissionen weitestgehend zu stabilisieren und zu begrenzen, haben wir in zusammenarbeit mit den behörden kontingentspläne ausgearbeitet. Die produkte, verpackungen und rohmaterialien von BuzziSpace werden ständig beurteilt, um negative einflüsse auf gesundheit und umwelt zu vermindern. BuzziSpace arbeitet auf umwelttechnischem gebiet eng mit seinen zulieferern und anderen partnern zusammen, und erwartet von diesen, dass auch sie die umwelt respektieren und die umweltpolitik berücksichtigen.

Steve YJ Symons, founder | owner

SOME REFERENCES

